

EPOS

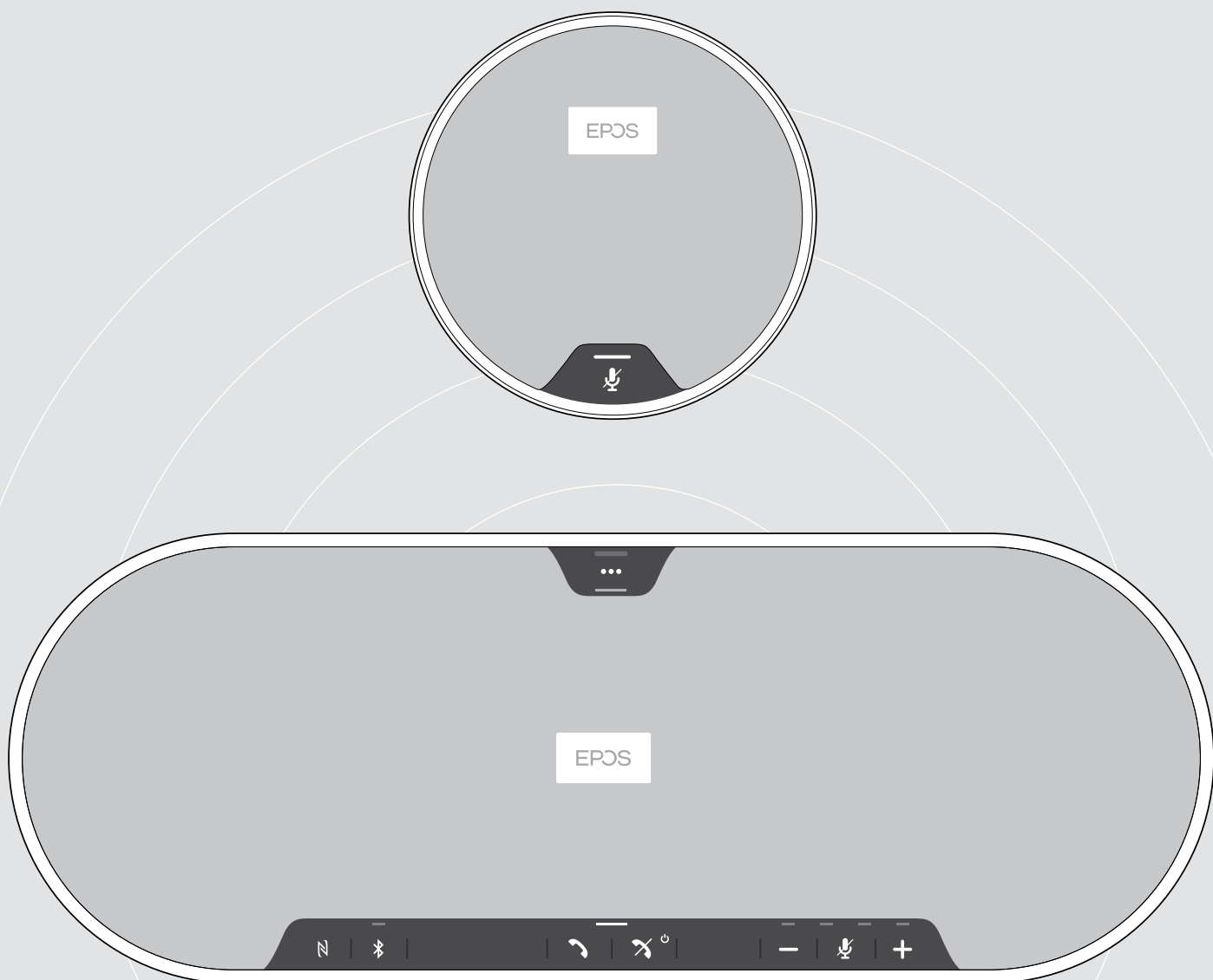

EXPAND 80 | EXPAND 80 Mic

Altifalante com Bluetooth® | Microfone de expansão

Guia do Utilizador

Conteúdo

O altifalante EXPAND 80 Microfone de expansão EXPAND 80 Mic	2
Conteúdo da embalagem e informações complementares.....	3
Conteúdo da embalagem altifalantes EXPAND 80.....	3
Conteúdo da embalagem EXPAND 80 Mic	4
Instruções de segurança, software e acessórios.....	4
Visão geral do produto.....	5
Visão geral do altifalante.....	5
Visão geral do dongle.....	7
Visão geral do microfone de expansão.....	8
Visão geral dos ícones.....	8
Iniciação	9
Posicionar o altifalante e o(s) microfone(s) de expansão.....	9
Conectar o(s) microfone(s) de expansão.....	10
Conectar o altifalante à rede elétrica	11
Possibilidades de ligação.....	12
A: Ligação por cabo USB.....	12
B C D Sobre emparelhamento e utilização com dispositivos Bluetooth® sem fios.....	13
B: Emparelhar o altifalante e de um dispositivo móvel através do NFC™.....	14
C: Emparelhar o altifalante e um dispositivo móvel através de Bluetooth®	15
D: Ligar o dongle com Bluetooth® a um computador e emparelhar o altifalante.....	16
Instalar o software EPOS.....	17
Alterar definições de Áudio para o altifalante – Microsoft® Windows	17
Utilização do altifalante	18
Ligar o altifalante e o(s) microfone(s) de expansão.....	18
Conectar/desconectar os dispositivos de Bluetooth®	18
Desligar o altifalante e o(s) microfone(s) de expansão.....	19
Ajustar o volume	20
Ajustar o volume do microfone do altifalante para softphones.....	20
Silenciar o(s) microfone(s).....	21
Efetuar chamadas usando o altifalante	22
Efetuar uma chamada.....	22
Aceitar/rejeitar/terminar uma chamada.....	22
Remarcação.....	23
Usar o assistente de voz.....	23
Gerir várias chamadas.....	24
Convergir chamadas – Conferência.....	26
Ouvir música utilizando o altifalante – reprodução de multimédia.....	27
Bom saber.....	28
Passar entre o modo pessoal e o modo partilhado do Bluetooth®.....	28
Despertar do modo de espera.....	28
Ativar/desativar comandos de voz.....	29
Usar um cadeado Kensington® opcional.....	29
Raio de alcance de transmissão do Bluetooth®	30
Guardar o dongle e o microfone de expansão.....	30
Manter e atualizar os produtos.....	31
Limpar os produtos.....	31
Atualizar o firmware dos produtos.....	32
Se ocorrer um problema.....	34
Perguntas frequentes.....	34
Limpar lista de emparelhamento.....	35
Repor as definições predefinidas	36
Especificações	37

O altifalante EXPAND 80 | Microfone de expansão EXPAND 80 Mic

O altifalante EXPAND 80

Una colegas com um altifalante Bluetooth® premium e expansível para até 16 participantes na sala.

Graças a seis microfones adaptáveis e com tecnologia de beamforming que isolam vozes da reverberação da sala e do ruído ambiente, todas as pessoas na sala podem ser ouvidas e os colegas fora do escritório estão mais próximos da conversa.

Conecte-se facilmente via Bluetooth, USB-C ou NFC e ouça enquanto a sala se enche de um som rico e natural – perfeito para conferências dinâmicas e apresentações audiovisuais.

Fabricado com materiais de alta qualidade e tecido da Kvadrat, o seu local de trabalho recebe um som aperfeiçoado e uma estética profissional.

Para reuniões ainda mais alargadas, os microfones de expansão permitem-lhe adaptar-se às exigências do seu negócio.

O EXPAND 80 oferece um espaço para se reunir e alinhar em tempo real – proporcionando a confiança e a clareza que promovem o desempenho coletivo.

O EXPAND 80 Mic

Aumente o alcance do altifalante EXPAND 80 com microfones de expansão que permitem uma clareza de chamada soberba otimizada para UC e certificada para Microsoft Teams.

Junte dois ou mais microfones de acordo com as dimensões da sala de reuniões e optimize as suas colaborações.

Garanta uma comunicação eficaz em que todos os participantes estão próximos de microfones com cancelamento de ruído que proporcionam uma excelente clareza de voz.

Mantenha uma mesa de conferências profissional e elegante com gestão inteligente de cabos desenvolvida para um funcionamento ideal do sistema e facilidade de utilização.

Fabricado com os mesmos materiais de alta qualidade que o EXPAND 80, o EXPAND 80 Mic cria um visual e um sentido unificados para a sua sala de reuniões, elevando o nível do design de interiores.

Amplie o alcance e as possibilidades da sua solução de conferências EXPAND 80 e reforce o desempenho de toda a sua equipa.

Benefícios e características chave

Passe a sua mensagem com EPOS Voice™

Seis microfones adaptáveis e com tecnologia de beamforming e DSP que isolam inteligentemente vozes da reverberação da sala e do ruído ambiente

Som rico e natural

Poderoso altifalante de distorção ultra-baixa numa caixa de altifalante suspensa que aguarda a atribuição de patente, enche a sala com um som excepcional

Fabrico de qualidade superior, design Escandinavo

Fabricado com materiais de elevada qualidade e tecido da Kvadrat que melhora o som, possui uma estética premium e minimalista

Amplie as suas reuniões

Adicione até dois microfones de expansão para reuniões alargadas

Configure a sua teleconferência em segundos

Usufrua de várias opções de conectividade, uma interface de utilizador intuitiva e acesso de um toque ao seu assistente de voz preferido ou ao Microsoft Teams

Benefícios e características chave

Reuniões mais amplas otimizadas para UC, e com certificação para Microsoft Teams

Para reuniões mais amplas, adicione até dois microfones de expansão para uma experiência otimizada para UC e certificada para Microsoft Teams

Garanta que todos são ouvidos de forma clara

Cada EXPAND 80 Mic contém 4 microfones com tecnologia de beamforming, para que todos os participantes na sala estejam sempre próximos de um microfone

Gestão inteligente de cabos para reuniões profissionais num ambiente elegante

Adapte o comprimento do cabo à sua sala de reuniões com a gestão inteligente de cabos para uma configuração ótima do sistema

Conferências plug and play





Basta ligar ao EXPAND 80 e começar a sua reunião. Depois de o ter conectado, toda a configuração atua como um sistema integrado

Design Escandinavo

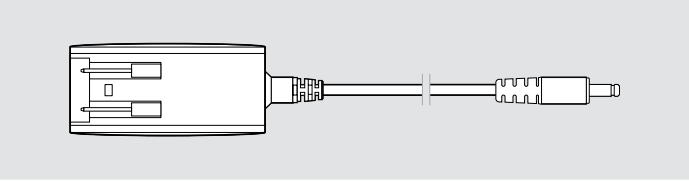

Com uma estética elegante e minimalista e materiais de alta qualidade que combinam com o EXPAND 80

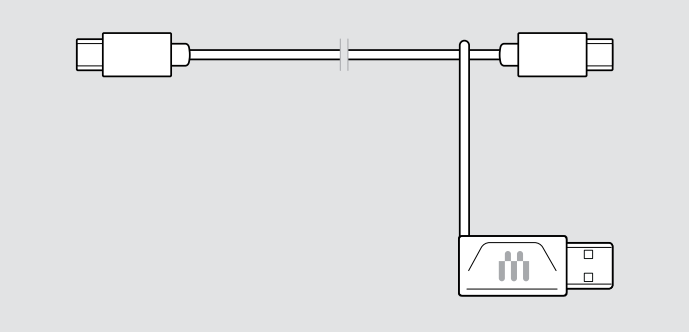
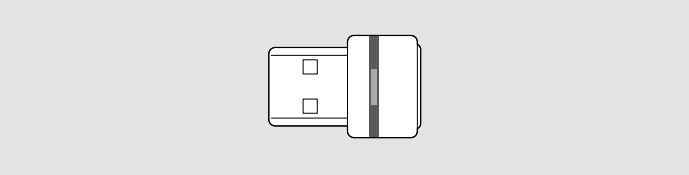
Conteúdo da embalagem e informações complementares

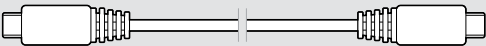

Conteúdo da embalagem altifalantes EXPAND 80

	Altifalante com Bluetooth EXPAND 80
	Unidade de alimentação
	Adaptadores de países UE, AU, UK
	Cabo USB-C® + Adaptador USB-C® para USB-A
	Dongle BT-D800 USB com Bluetooth®
	Guia Rápido Guia de Segurança Ficha de conformidade

Conteúdo da embalagem EXPAND 80 Mic

	<p>Microfone de expansão EXPAND 80 Mic</p>
	<p>Cabo USB-C®</p>
	<p>Guia Rápido Guia de Segurança Ficha de conformidade</p>

Instruções de segurança, software e acessórios

	<p>Para obter as instruções de segurança, consulte o Guia de Segurança.</p>
	<p>O software grátis da EPOS EPOS Connect permite-lhe acrescentar valor aos seus produtos EPOS.</p>
	<p>Uma lista de acessórios pode ser consultada na página do produto em eposaudio.com</p>

Visão geral do produto

Visão geral do altifalante

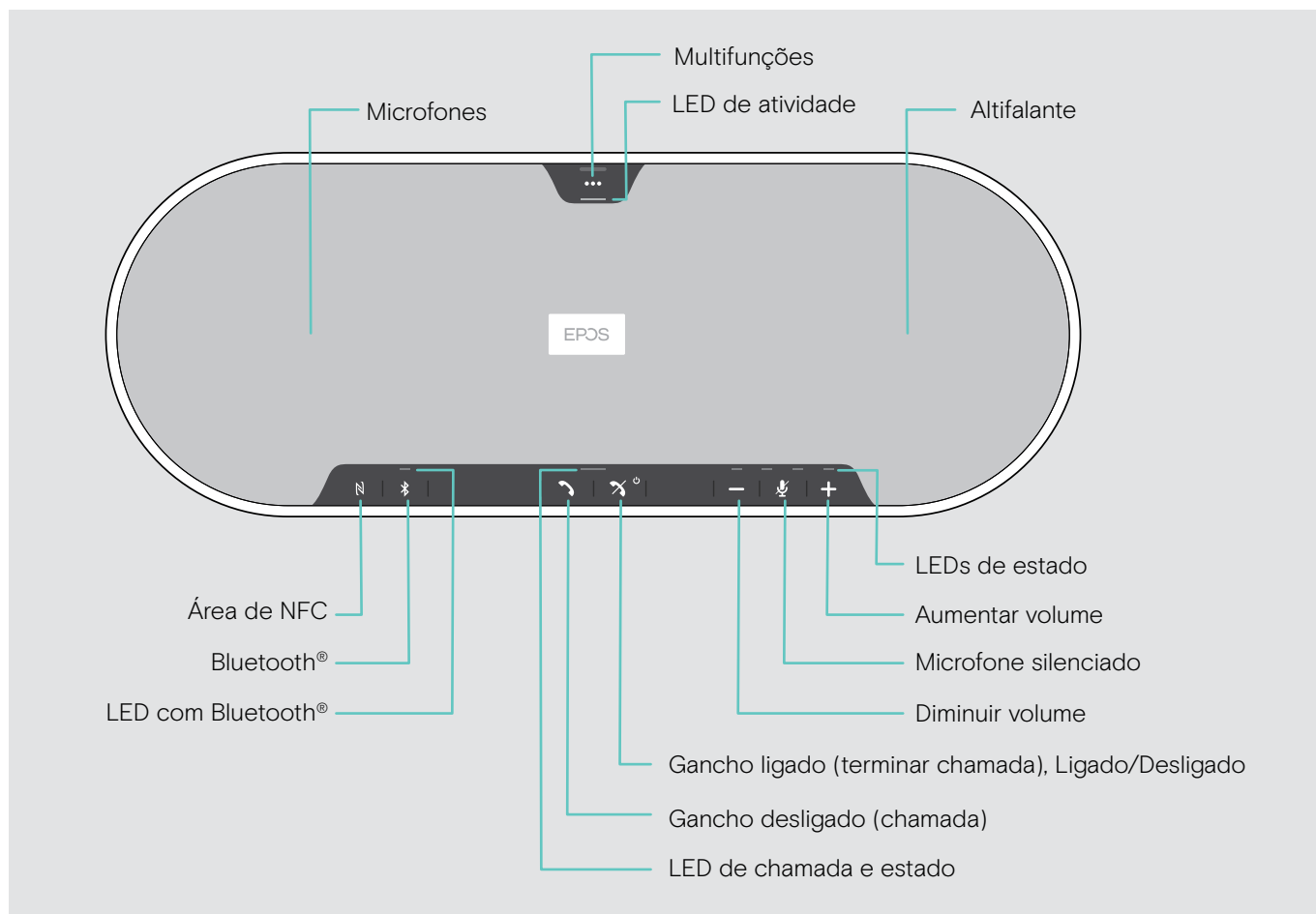

Visão geral da parte inferior

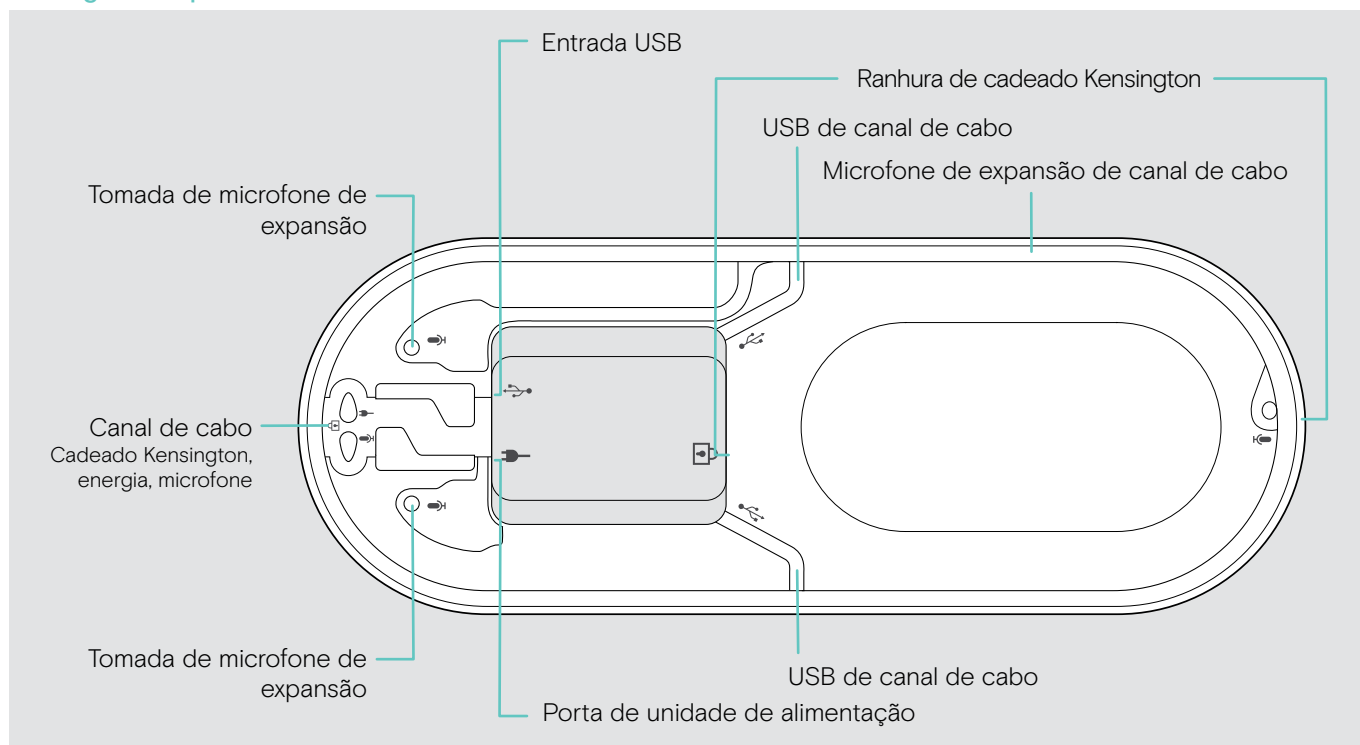

Visão geral do LED

LED de chamada e estado

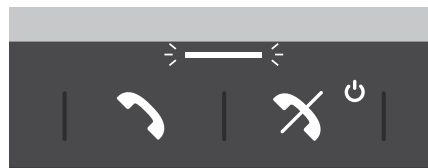

Significado

	Altifalante ligado
	Altifalante a desligar
	Altifalante desligado
	Chamada recebida
	Chamada ativa
	Chamada em espera
	Segunda chamada em espera

LED de atividade

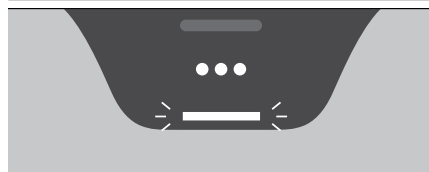

Significado

	Reprodução multimídia
	Ativação de assistente de voz
	Assistente de voz ativado

LEDs de estado

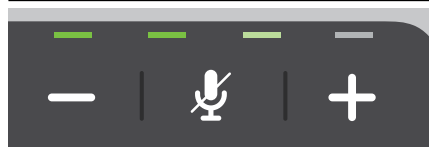

Significado

	Microfone silenciado
	Nível de volume; indicação de oito passos

LED com Bluetooth®



Significado

	Altifalante em modo de emparelhamento
	Com dispositivo Bluetooth® conectado
	Sem dispositivo Bluetooth® conectado
	A procurar dispositivos Bluetooth® emparelhados

Visão geral do dongle

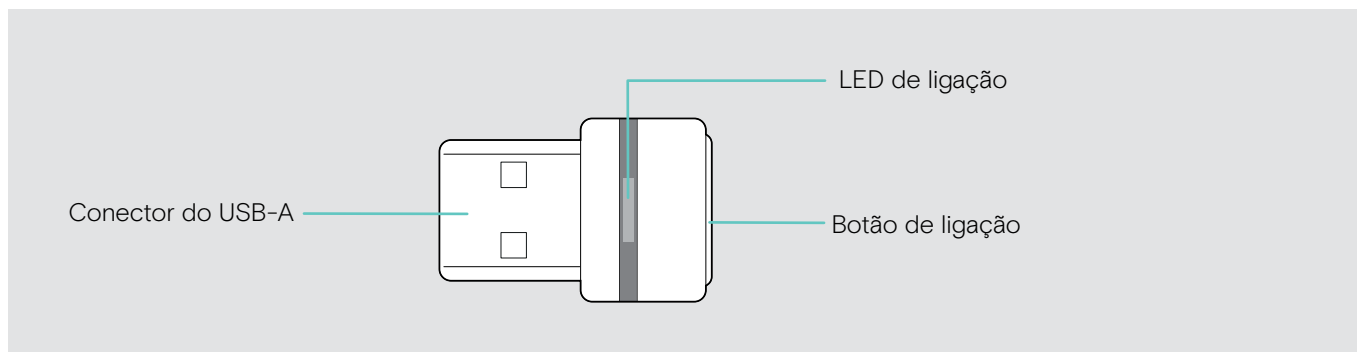

Visão geral do LED

LED	Significado
	Dongle em modo de emparelhamento: a procurar dispositivos Bluetooth® para emparelhar e conectar
3x	Emparelhamento bem sucedido
3x	Emparelhamento falhou
	Dongle a tentar conectar a dispositivo Bluetooth®
	Dongle e dispositivo Bluetooth conectados
	Chamada recebida
	<ul style="list-style-type: none"> Chamada efetuada/ativa Reprodução multimédia
	Microfone do dispositivo Bluetooth® conectado está em silêncio

Visão geral do microfone de expansão

O microfone de expansão EXPAND 80 Mic encontra-se disponível como um acessório. Uma lista de acessórios pode ser consultada na página do produto em [eposaudio.com](https://www.eposaudio.com).

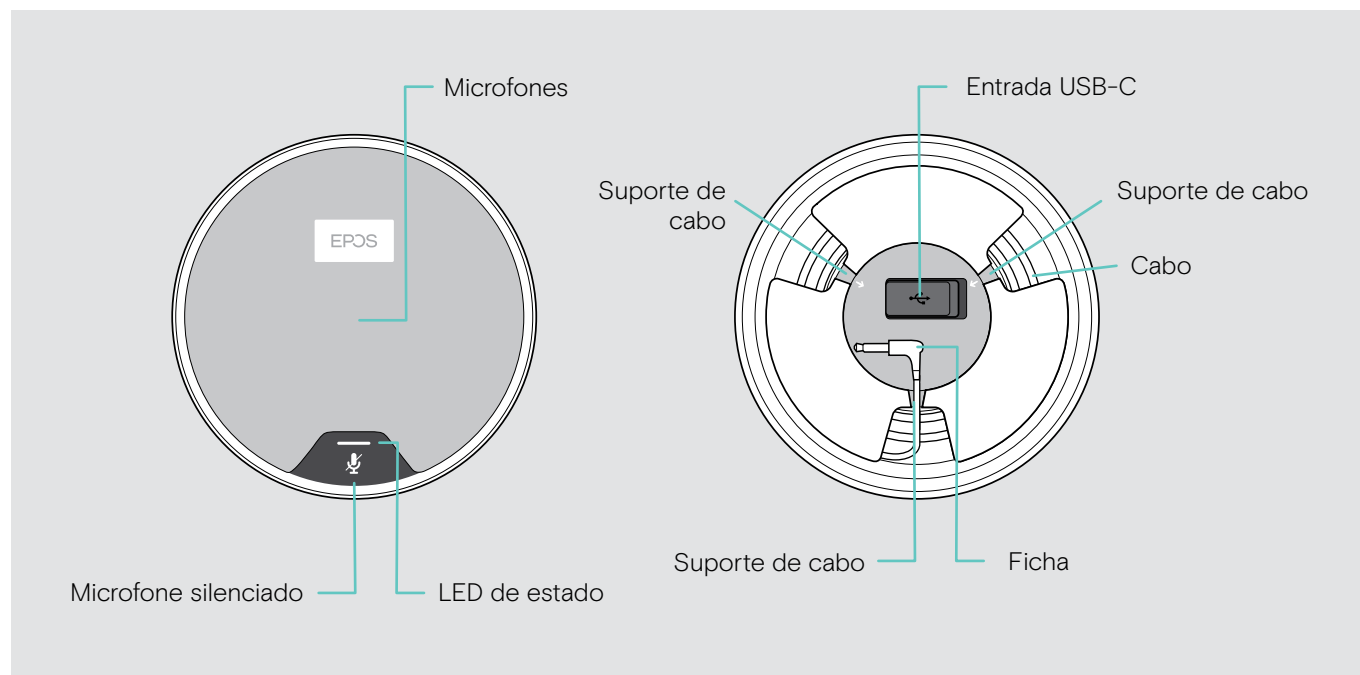

Visão geral do LED

LED	Significado
branco esbatido	<ul style="list-style-type: none"> • Microfone de expansão ligado • Reprodução multimédia
	<ul style="list-style-type: none"> • Chamada recebida
	<ul style="list-style-type: none"> • Chamada ativa • Assistente de voz ativo
	<ul style="list-style-type: none"> • Chamada em espera
	<ul style="list-style-type: none"> • Microfone silenciado

Visão geral dos ícones

	Toque no botão		Notas: Bom saber
	Prima o botão duas vezes		Indicações do LED
	Prima o botão sem largar		É anunciado o comando de voz

Inicição

Posicionar o altifalante e o(s) microfone(s) de expansão

Pode usar o altifalante em salas de reuniões pequenas, médias e grandes com até 16 participantes.

> Coloque o altifalante no centro da mesa para obter um som ótimo.

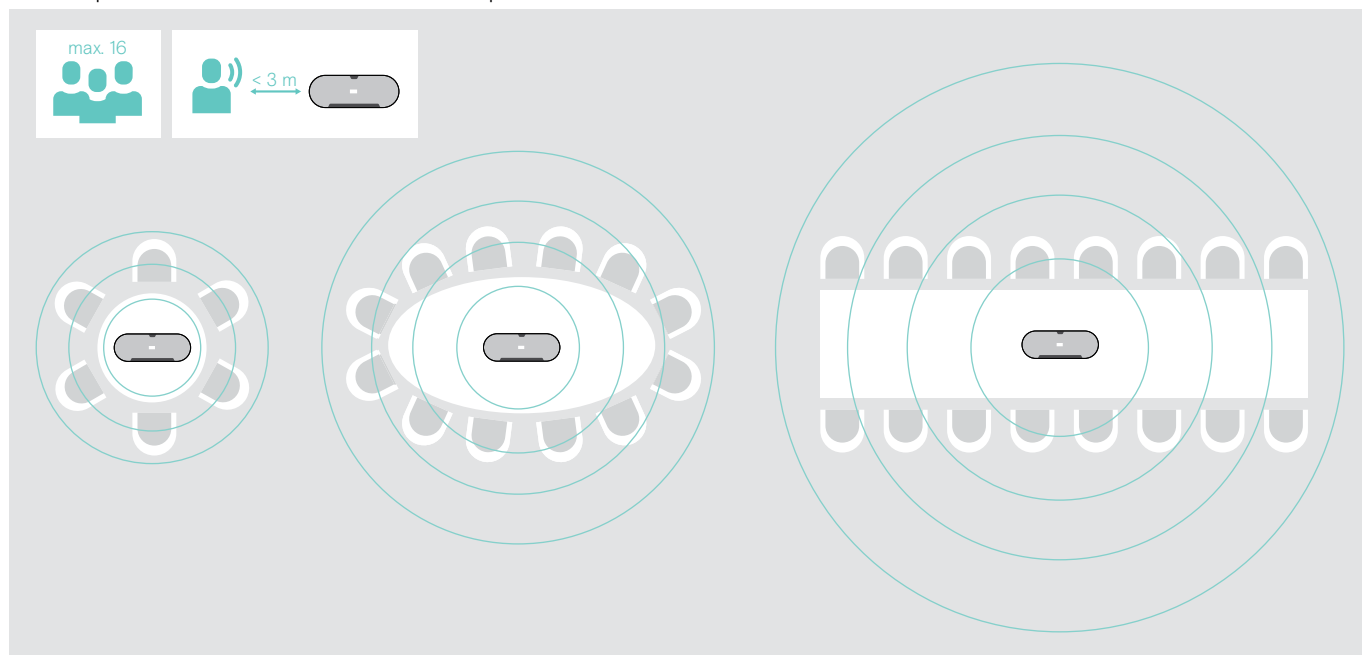

Para salas maiores, pode conectar microfones de expansão. Com cada microfone pode cobrir até 8 participantes adicionais.

> Coloque o microfone de expansão no meio da mesa e conecte-o – ver a página seguinte.

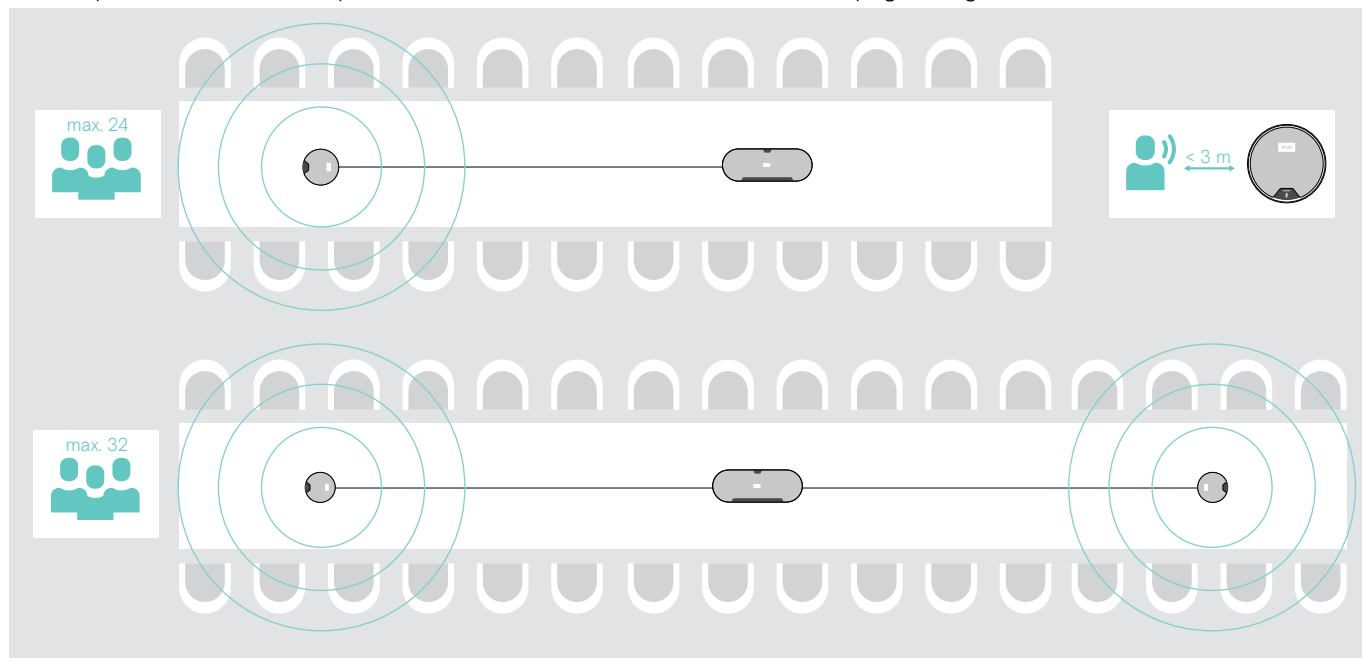

Conectar o(s) microfone(s) de expansão

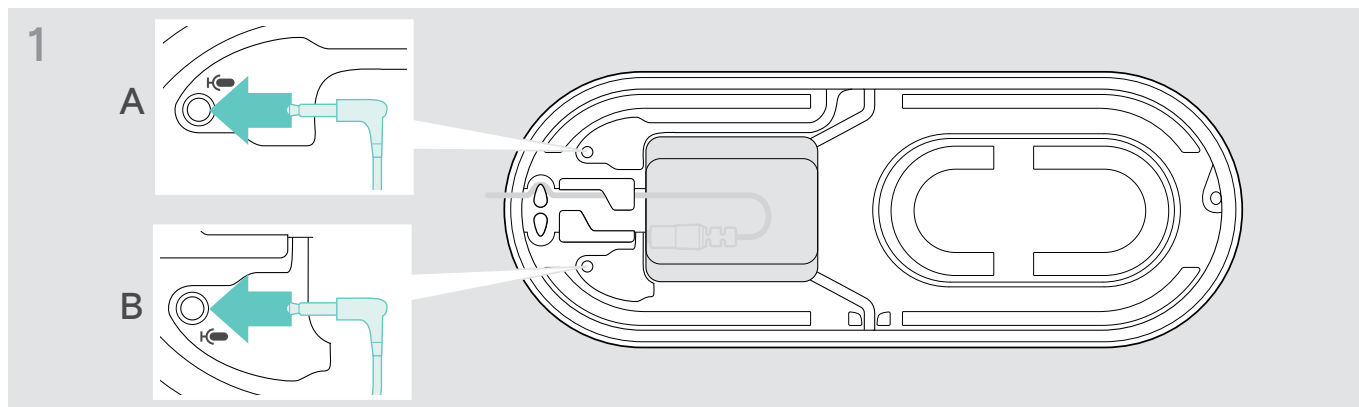

- > Ligue a ficha do microfone a uma das tomadas do microfone de expansão.
O microfone de expansão liga-se ou desliga-se automaticamente com o altifalante.

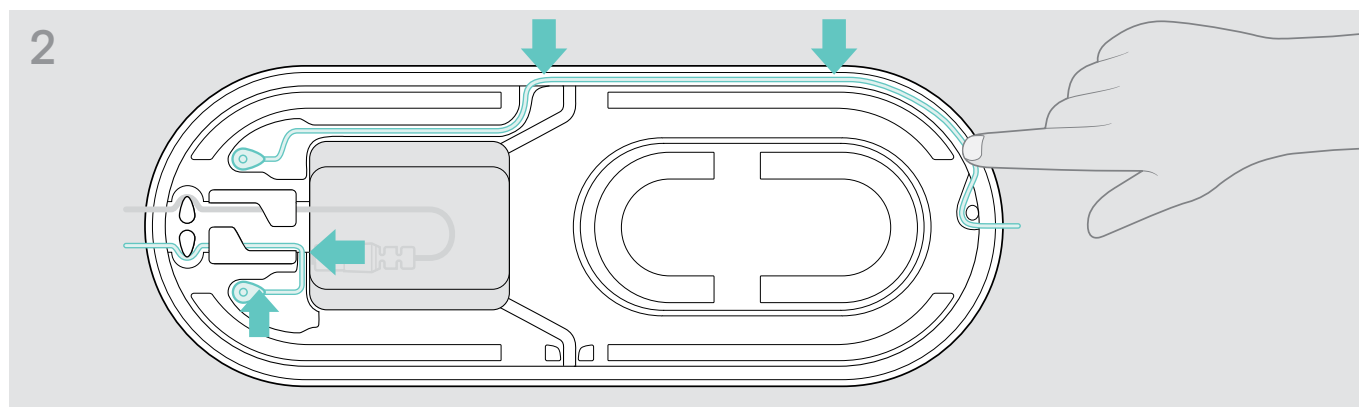

- > Coloque o cabo no canal de cabos para o prender.

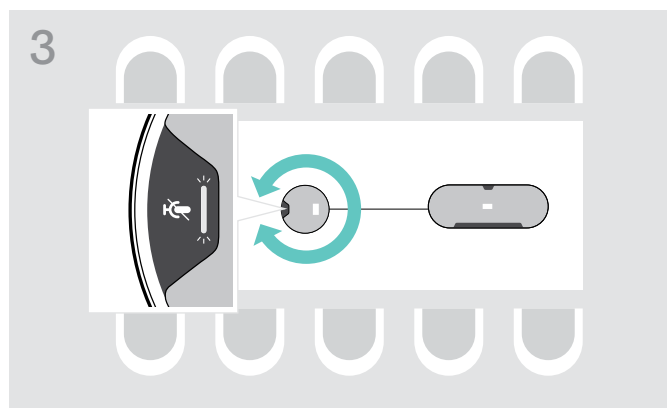

- > Rode o microfone de expansão para que o botão de silenciar não fique de frente para o altifalante.

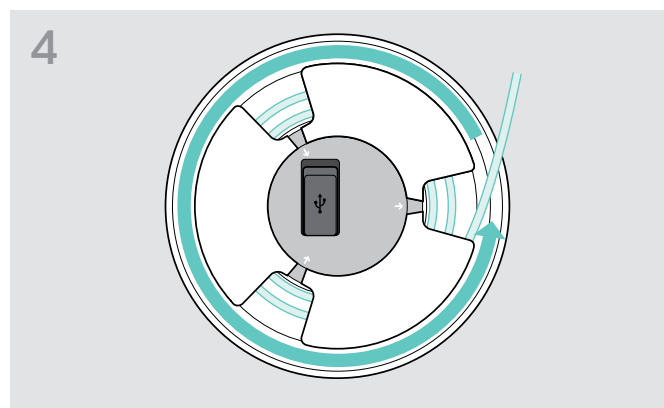

- > Estenda o comprimento do cabo pela mesa e enrole o cabo em excesso.
- > Prenda o cabo nos suportes.

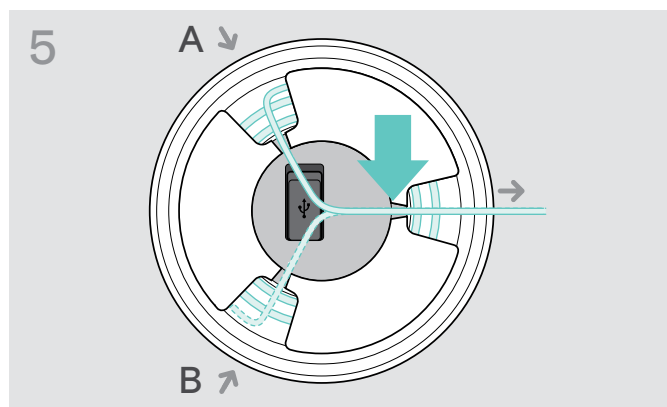

Conectar o altifalante à rede elétrica

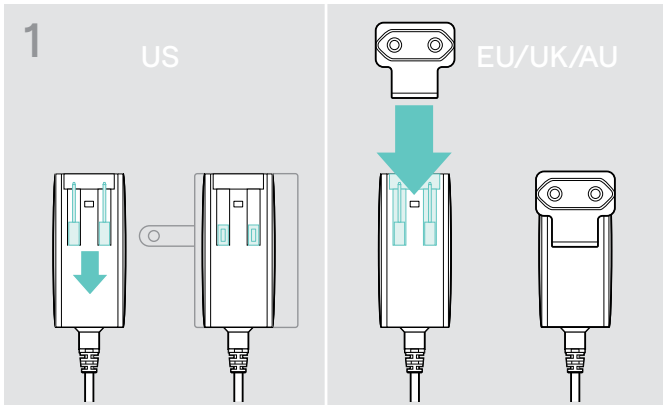

- > US: Tire os dois pinos para fora.
- > UE/UK/AU: Escolha um adaptador de país adequado e empurre-o para dentro.

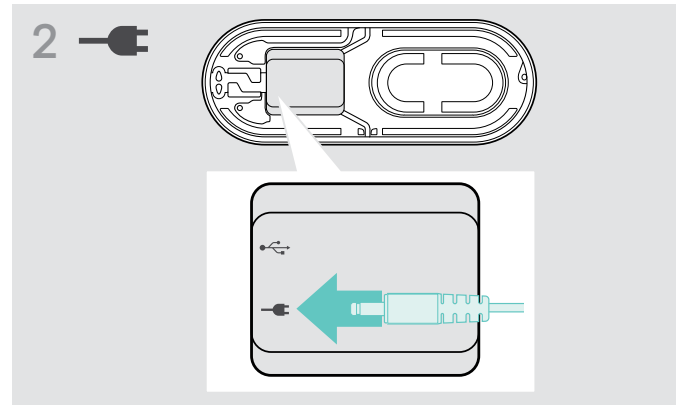

- > Ligue a fonte de alimentação à tomada elétrica.

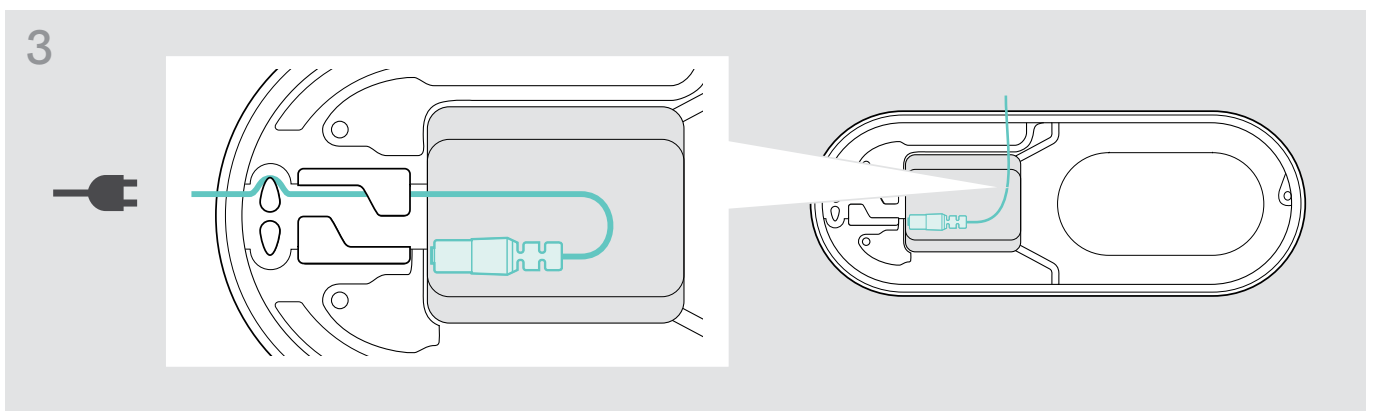

- > Coloque o cabo no canal de cabos para o prender.

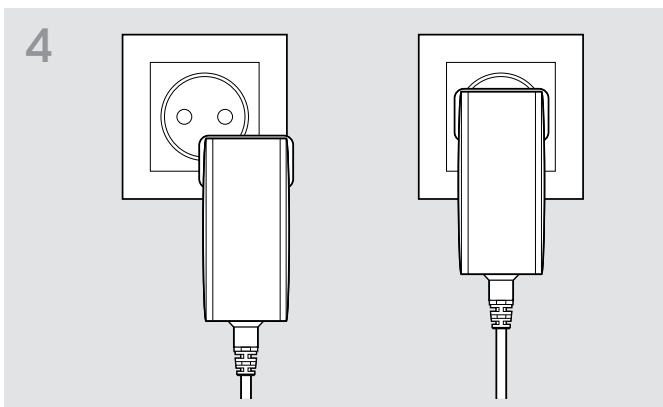

- > Ligue a unidade de alimentação a uma tomada de parede.

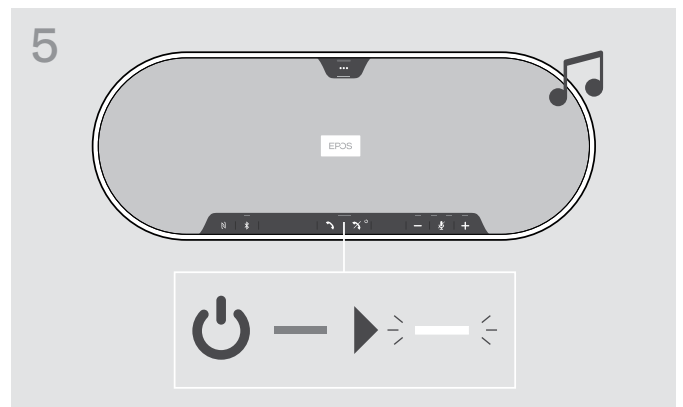

- O altifalante liga-se. O LED ilumina-se na cor branca

Possibilidades de ligação

O altifalante pode ser ligado através de:



A: Cabo USB

B: Bluetooth via NFC

C: Bluetooth

D: Bluetooth via dongle

A: Ligação por cabo USB

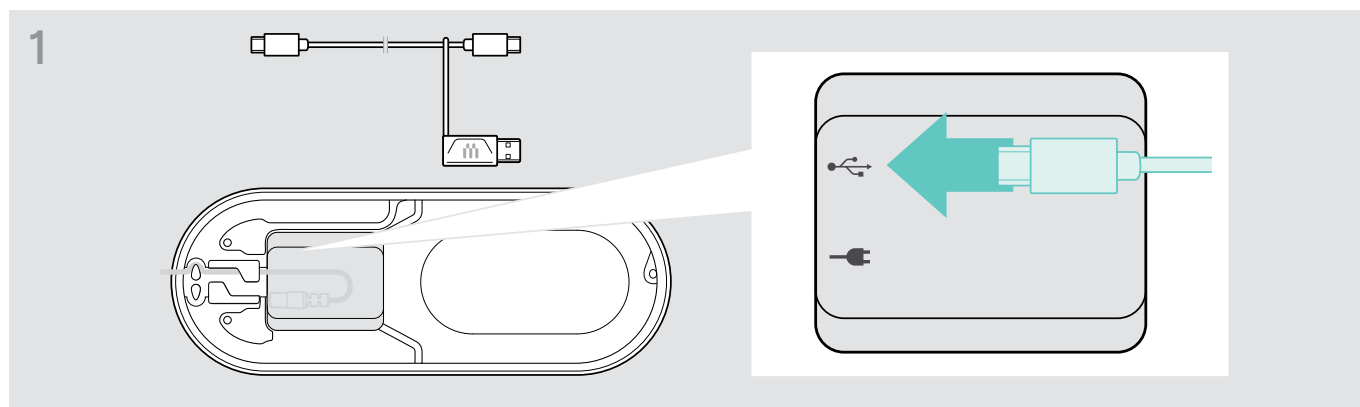

> Ligue a ficha USB à tomada de USB.

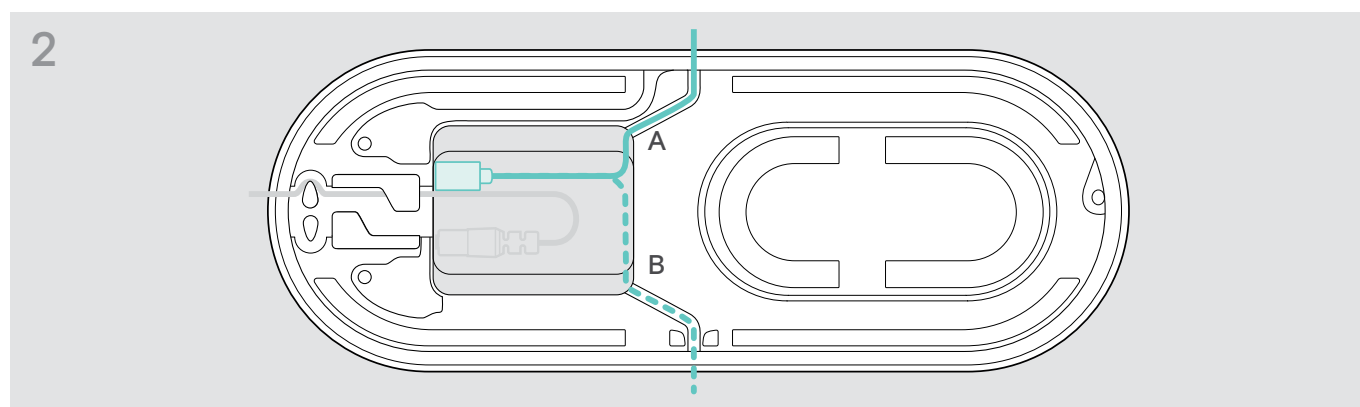

> Coloque o cabo no canal de cabos (A ou B) para o prender.

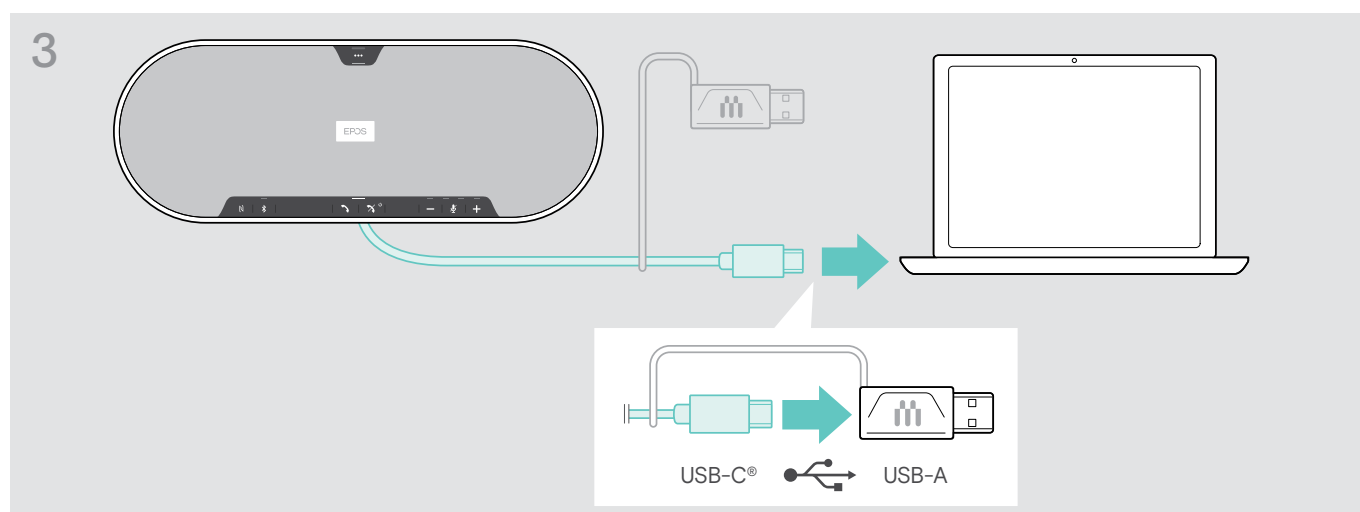

> Ligue o conector USB diretamente a uma porta USB-C ou a uma porta USB-A utilizando o adaptador incluído. O altifalante liga-se automaticamente. O LED ilumina-se na cor branca.

B | C | D Sobre emparelhamento e utilização com dispositivos Bluetooth® sem fios



ATENÇÃO

Perigo de avaria!

As ondas de rádio transmitidas pelos telemóveis podem afetar o funcionamento de dispositivos sensíveis ou desprotegidos.

> Efetue apenas chamadas com o altifalante em locais onde a transmissão de Bluetooth® sem fios é permitida.

O altifalante mantém a conformidade com a norma Bluetooth 5.0. Por forma a transmitir dados sem fios, tem de emparelhar o seu altifalante com os dispositivos com Bluetooth® que suportam o “perfil de mãos livres” (HFP), o “perfil de auscultador” (HSP) ou o “perfil de distribuição de áudio avançada” (A2DP).

O altifalante pode ser emparelhado através de:

- um dispositivo móvel: através do NFC™ (B, ver pág. 14) ou através de Bluetooth (C, ver pág. 15) ou
- o dongle BT-D 800 USB: através do Bluetooth® (D, ver pág. 16).

O altifalante pode ser configurado em modo pessoal ou partilhado (ver pág. 28). A configuração predefinida é o modo partilhado. Neste modo, o emparelhamento deve ser sempre realizado ao ligar um dispositivo por Bluetooth.

Funcionalidade predefinida (modo partilhado):

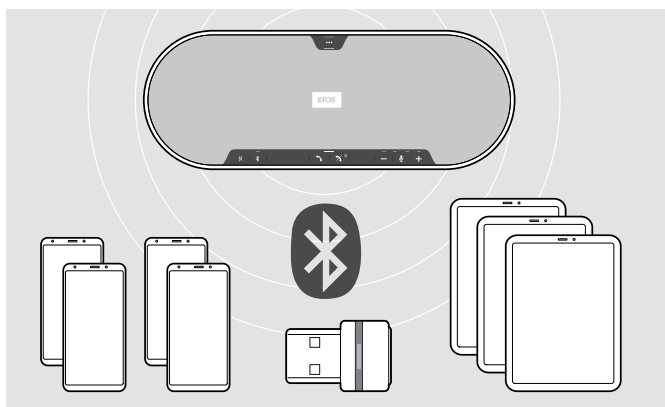

O altifalante pode gravar até oito dispositivos Bluetooth® emparelhados. Se emparelhar o altifalante com um nono dispositivo com Bluetooth®, o perfil de ligação gravado do dispositivo menos usado será substituído. Se pretender restabelecer uma conexão com este dispositivo, tem de emparelhar novamente o altifalante.

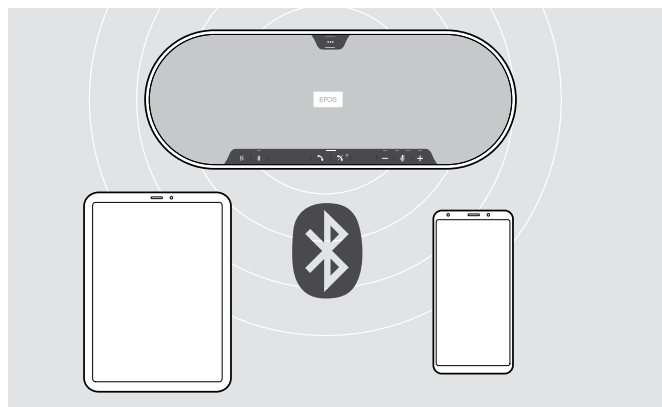

O altifalante pode ser ligado sem fios a dois dispositivos em simultâneo.

Apenas pode ligar a outro dispositivo se desligar um dos dispositivos já ligados.

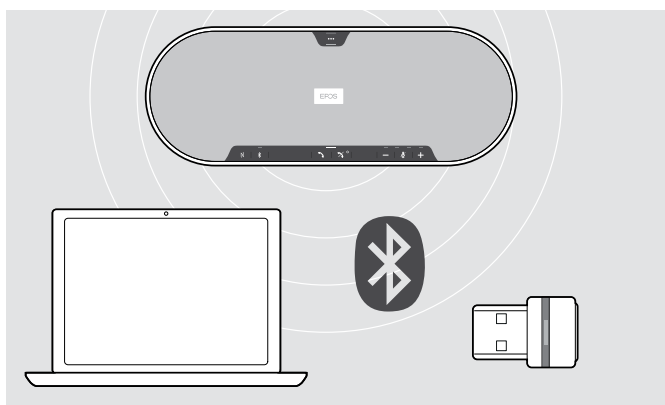

O altifalante pode ser utilizado sem fios com um computador.

Pode utilizar:

- a funcionalidade de Bluetooth® incorporada no computador ou
- o dongle BT-D 800 USB.

B: Emparelhar o altifalante e de um dispositivo móvel através do NFC™

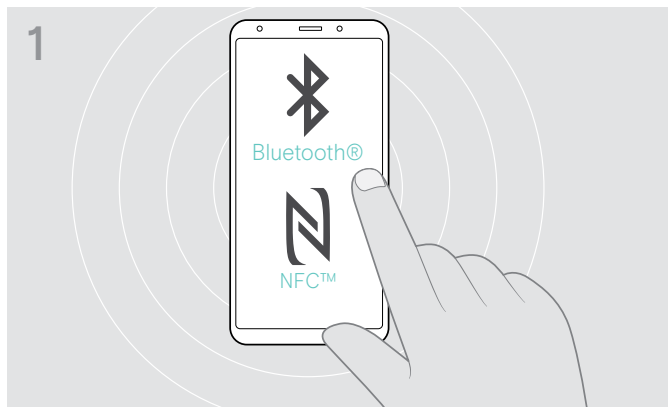

> Ative o Bluetooth e o NFC (Comunicação por campo de proximidade) no seu dispositivo móvel (ver manual de instruções do seu dispositivo móvel).

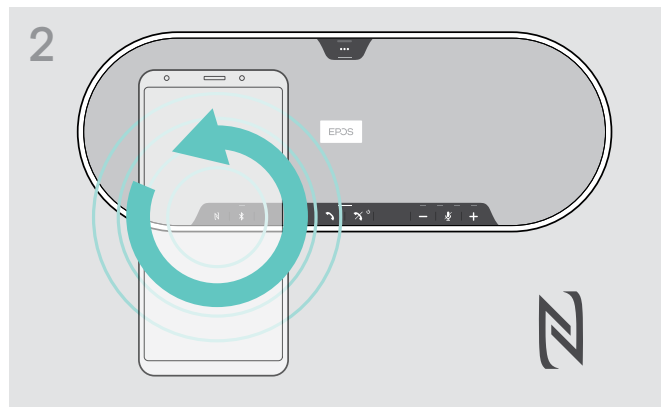

> Mova o dispositivo móvel em pequenos círculos, diretamente acima da área do NFC do altifalante.

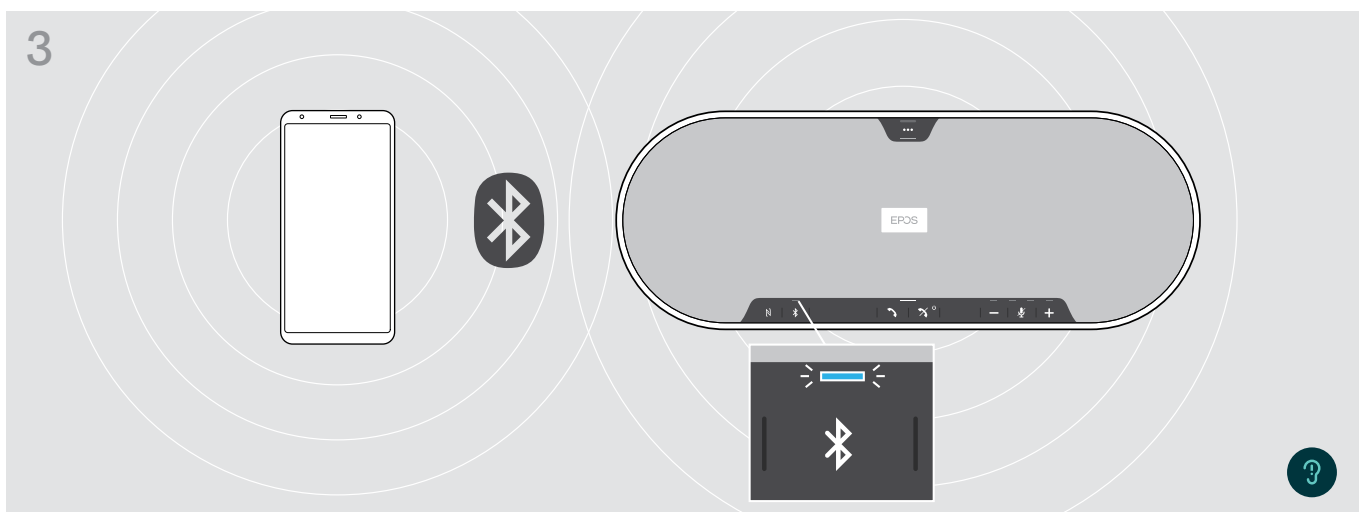

Logo que o altifalante seja emparelhado com o dispositivo móvel, o LED liga-se na cor azul.

i Se for necessário: Confirme o altifalante nos seus dispositivos móveis.

C: Emparelhar o altifalante e um dispositivo móvel através de Bluetooth®

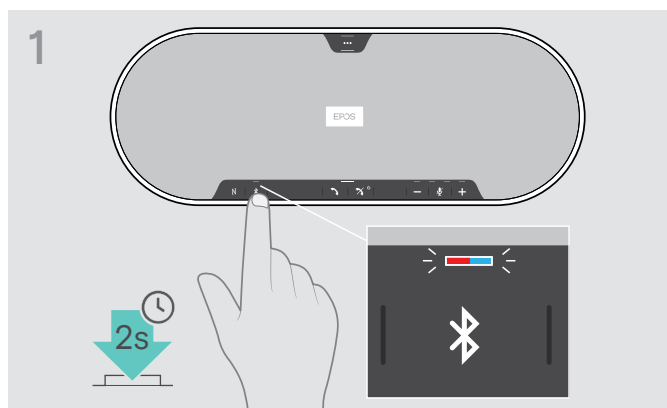

- > Prima e mantenha premido o botão do Bluetooth® até o LED piscar na cor azul e vermelha. O altifalante encontra-se em modo de emparelhamento.

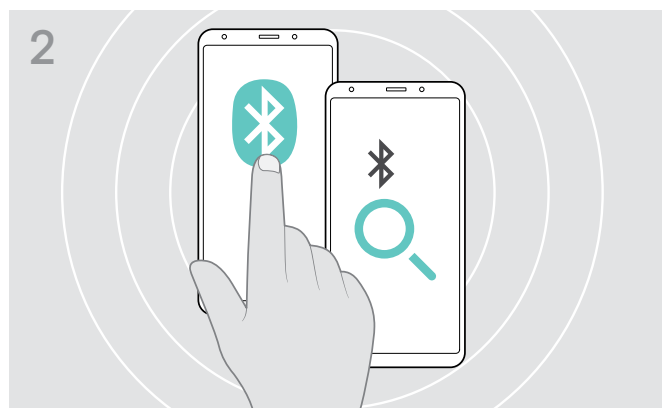

- > Ative a visibilidade do Bluetooth® no seu dispositivo móvel (ver manual de instruções do seu dispositivo móvel).
- > Inicie a procura por dispositivos com Bluetooth®. Todos os dispositivos disponíveis na proximidade do seu dispositivo móvel serão apresentados.



- > Selecione "EPOS EXPAND 80"* para estabelecer uma ligação Bluetooth® com o altifalante.
* Pode alterar o nome predefinido através do [EPOS Connect](#).

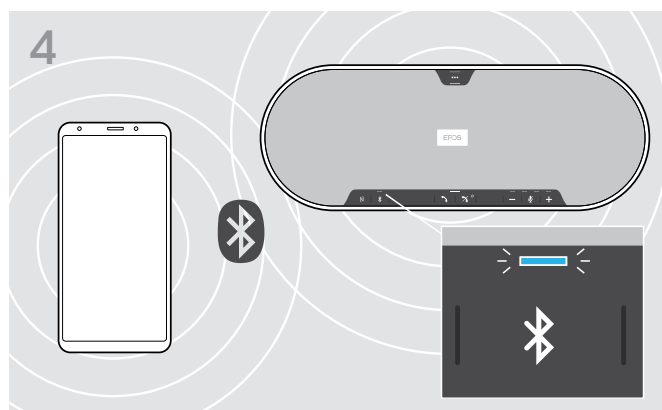

- Logo que o altifalante seja emparelhado com o dispositivo móvel, o LED ligase na cor azul.

D: Ligar o dongle com Bluetooth® a um computador e emparelhar o altifalante

Para ligar o altifalante a um computador sem fios, utilize o dongle BT-D 800 USB. O dongle e o altifalante no pack já estão emparelhados.

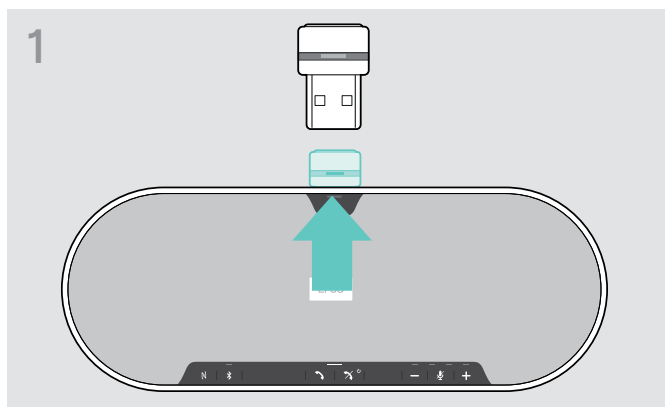

> Liberte o dongle do armazenamento.

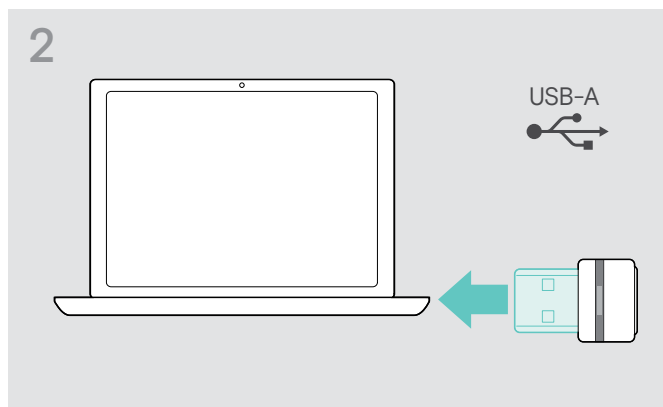

> Ligue o dongle à porta USB do seu computador.

O LED do dongle e do altifalante piscam na cor azul durante a procura.

Logo que o altifalante seja conectado com o dongle, o LED do altifalante fica com a cor azul e o LED do dongle passa para azul esbatido.

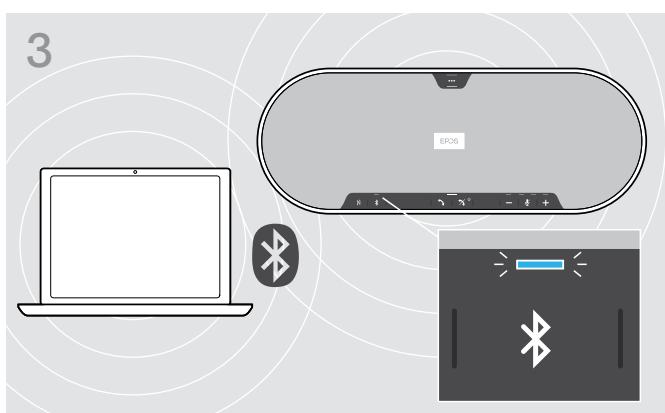

Para emparelhar manualmente o altifalante e o dongle, ative o modo de emparelhamento em ambos:



> Prima sem largar o botão de Bluetooth do altifalante e o botão do dongle até os LEDs piscarem alternadamente na cor azul e vermelha. Logo que o dongle e o altifalante estejam conectados, o altifalante acende a cor azul e o dongle acende a cor azul esbatida.

Instalar o software EPOS

O software grátis da EPOS permite-lhe acrescentar valor aos seus produtos EPOS. Permite uma configuração e atualização fáceis do seu altifalante.

Exemplos de definições e configurações suportadas no **EPOS Connect**:

- Bluetooth® ligado/desligado,
- Nome do dispositivo
- Modo pessoal/partilhado,
- Gerir lista de emparelhamento
- Sons e notificações, incluindo o idioma dos comandos por voz
- Reposição de definições de fábrica

O **EPOS Connect** oferece mais configurações e definições adicionais – ver opções no software.



> Descarregue o software em eposaudio.com/connect.

> Instale o software.

Necessita de direitos de administrador no seu computador, se necessário, contacte o seu departamento de TI.

Para fazer chamadas através do computador:

> Instale um softphone (software VoIP) ou peça ajuda ao seu admin.

Alterar definições de Áudio para o altifalante – Microsoft® Windows

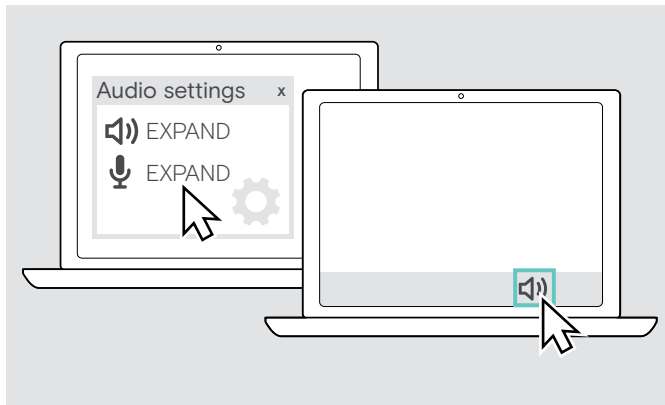

O Windows normalmente altera automaticamente as definições de Áudio se ligar um novo dispositivo.

Se o altifalante estiver ligado, mas não ouvir som:

> Clique com o botão direito no ícone de Áudio.

> Na saída, seleccione EXPAND 80 como altifalante.

> Na entrada, seleccione EXPAND 80 como microfone.

Utilização do altifalante

Ligar o altifalante e o(s) microfone(s) de expansão

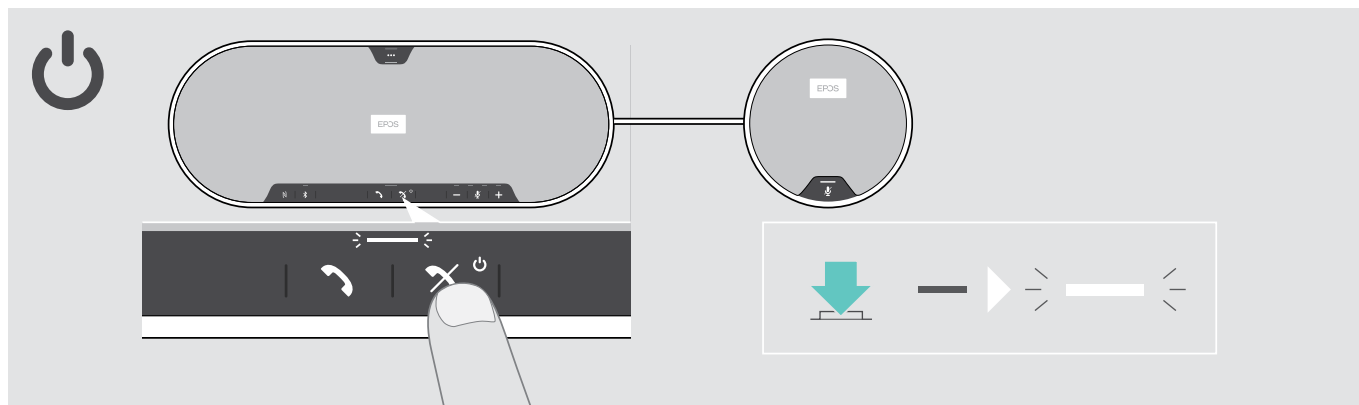

- > Prima o botão Ligar/Desligar.
O LED ilumina-se na cor branca. O microfone de expansão liga-se automaticamente e o LED acende-se esbatido.

Conectar/desconectar os dispositivos de Bluetooth®

Ligar os dispositivos com Bluetooth

Conforme a configuração para o modo pessoal/partilhado (ver página 28).

A: Modo partilhado

O altifalante está predefinido para o modo partilhado. Neste modo, o emparelhamento deve ser sempre realizado ao ligar um dispositivo por Bluetooth®.

- **B NFC** ver página 14 ou
- **C Bluetooth** ver página 15 ou
- **D Dongle** ver página 16

B: Modo pessoal

O altifalante será predefinido para tentar ligar aos dois últimos dispositivos ligados pelo Bluetooth®.

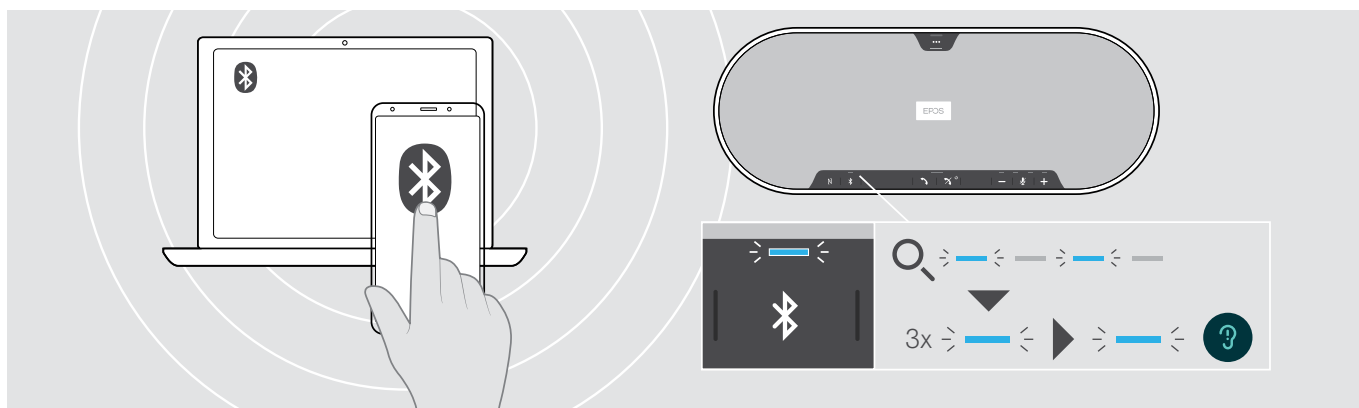

- > Ative o Bluetooth no(s) dispositivo(s) emparelhado(s).
O LED pisca na cor azul, enquanto o altifalante tenta ligar ao(s) dispositivo(s) previamente emparelhado(s) com o Bluetooth®. Assim que a ligação é efetuada com sucesso, o LED acende-se na cor azul.

Se o LED do Bluetooth® não piscar na cor azul (pesquisa automática depois de ligar):

- > Prima o botão Bluetooth® para ligar manualmente.



O auscultador apenas pode ter dois de um máximo de oito dispositivos com Bluetooth emparelhados em simultâneo ao altifalante.

A procura por dispositivos emparelhados será interrompida caso não sejam encontrados dispositivos. Posteriormente, as ligações devem ser estabelecidas manualmente no dispositivo com Bluetooth® emparelhado ou premindo o botão Bluetooth® no altifalante

Desligar o(s) dispositivo(s) com Bluetooth

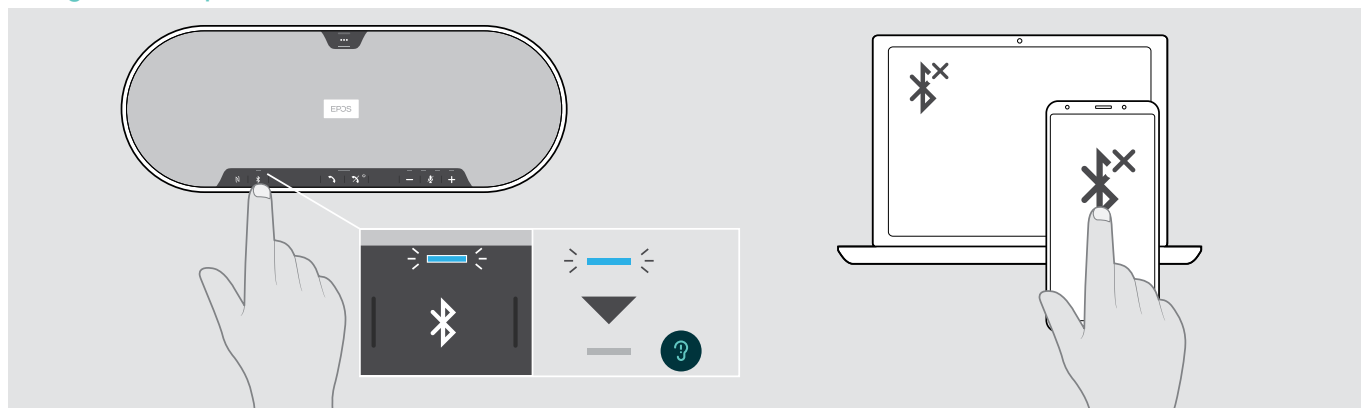

> Prima o botão do Bluetooth®. O LED desliga-se. **OU** Desative o Bluetooth no dispositivo ligado.

Para voltar a ligar os dispositivos com Bluetooth emparelhados (apenas modo pessoal):

> Volte a premir o botão.

Desligar o altifalante e o(s) microfone(s) de expansão

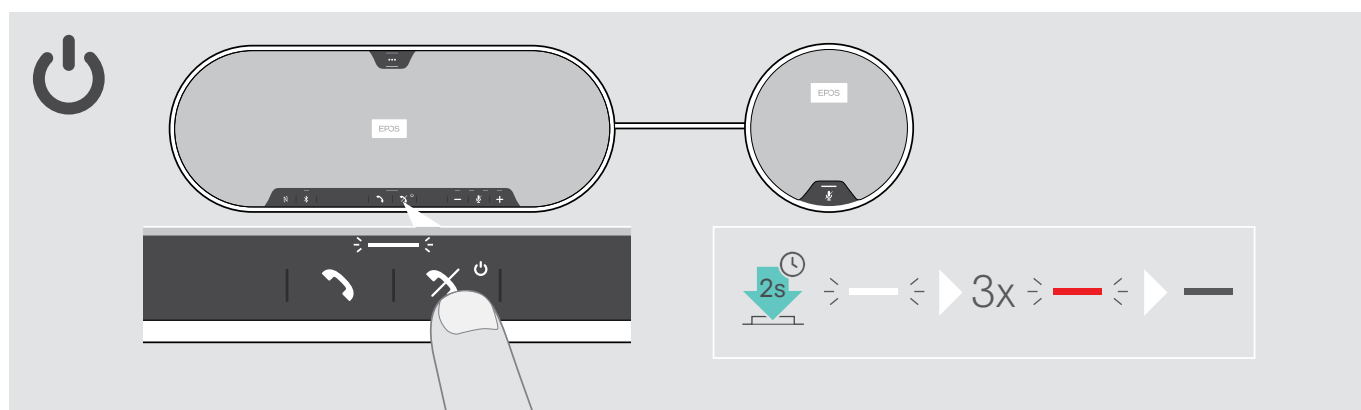

> Prima e mantenha premido o botão Ligar/Desligar.

O LED pisca 3 vezes na cor vermelha e depois desliga-se. Todas as definições de volume são guardadas. O microfone de expansão desliga-se.

Ajustar o volume

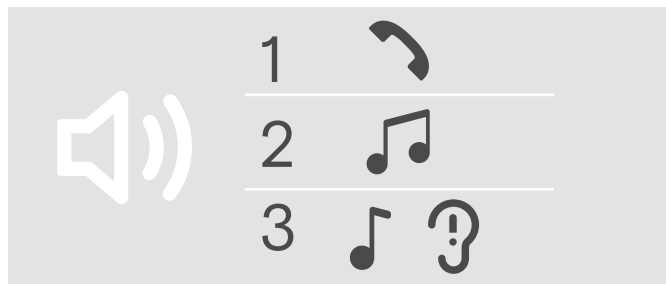

Pode ajustar três definições de volume independentes para o altifalante:

1. Volume de chamada: durante uma chamada ativa
2. Volume de som: durante a transmissão do som
3. Volume de toques, sons e comandos de voz: no modo inativo - nenhuma chamada ativa ou reprodução de música

Aumentar o volume

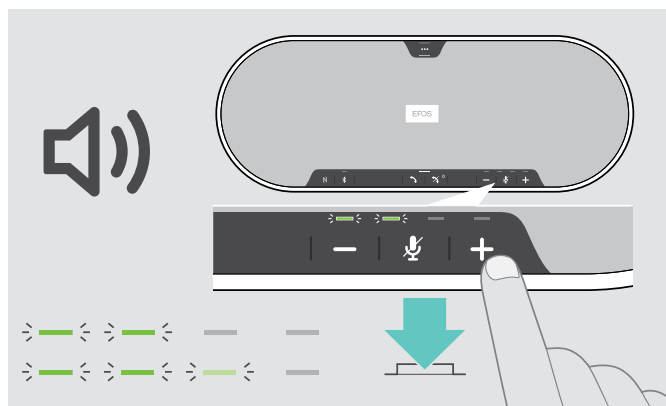

> Prima o botão +

Os LEDs e o volume serão aumentados ou reduzidos em meio passo com cada toque do botão.

Diminuir o volume

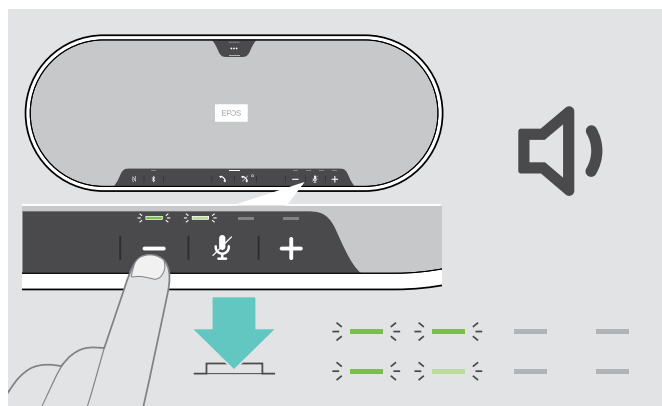

> Prima o botão -

Ajustar o volume do microfone do altifalante para softphones

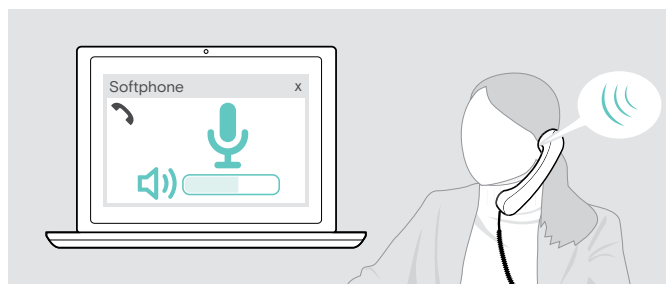

- > Inicie uma chamada no dispositivo conectado para alguém que o ajude a encontrar a definição de volume correta para o seu microfone.
- > Altere o volume do microfone na aplicação do softphone e/ou na aplicação de áudio do PC.

Silenciar o(s) microfone(s)

Silenciar o microfone



- > Prima o botão de Silenciar o microfone. Os LEDs acendem-se na cor vermelha.

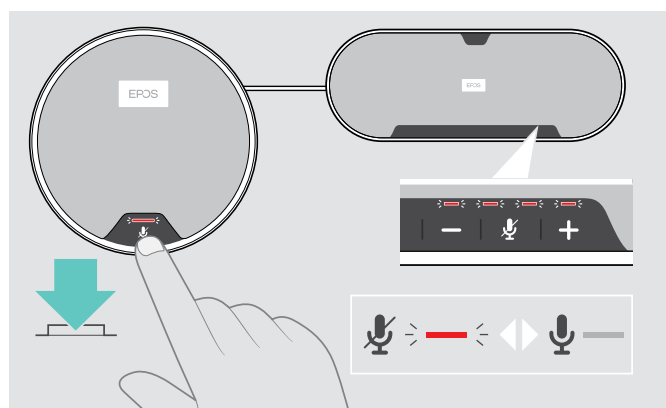

Ativar o som do microfone



- > Volte a premir o botão. Os LEDs desligam-se.

Se usar um ou dois microfones de expansão:

- > Prima o botão Silenciar microfone no altifalante ou no microfone de expansão. Todos os microfones serão silenciados ou não silenciados.

Efetuar chamadas usando o altifalante

Efetuar uma chamada

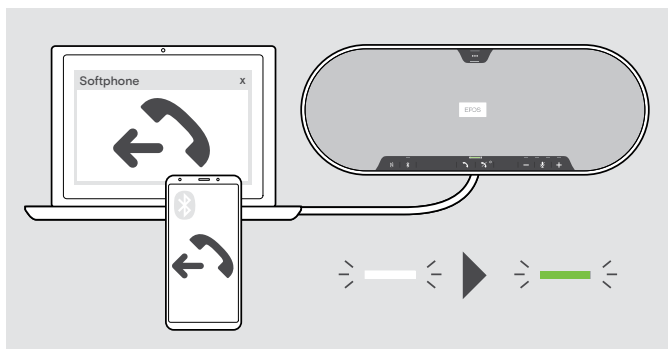

- > Inicie uma chamada no seu dispositivo ligado. O LED acende-se na cor verde.

Se a sua chamada não for automaticamente transferida para o altifalante:

- > Prima o botão de gancho desligado do altifalante  ou utilize a funcionalidade de transferência de chamadas do dispositivo móvel.



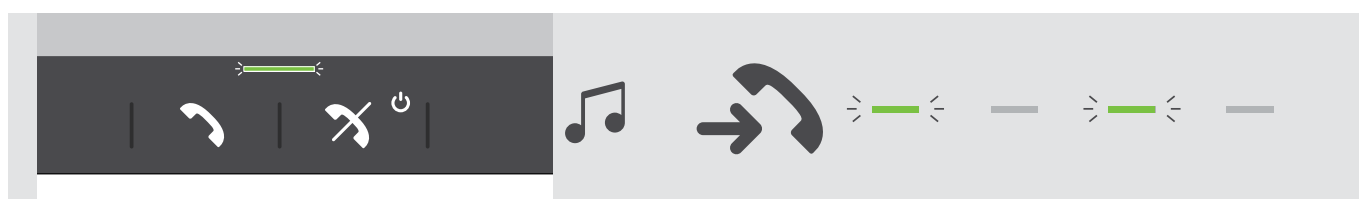



Aceitar/rejeitar/terminar uma chamada

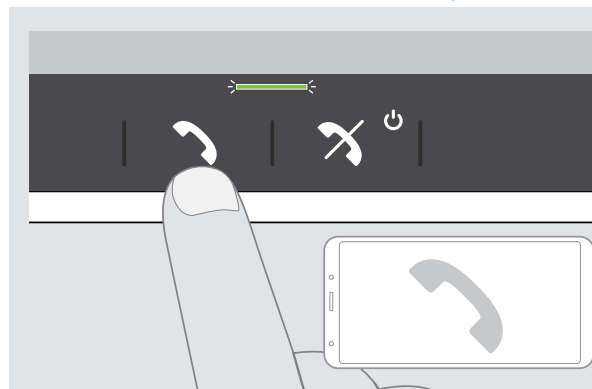

Ao receber uma chamada: Ouvirá um som de toque e o LED começa a piscar na cor verde.







Aceitar/manter uma chamada em espera

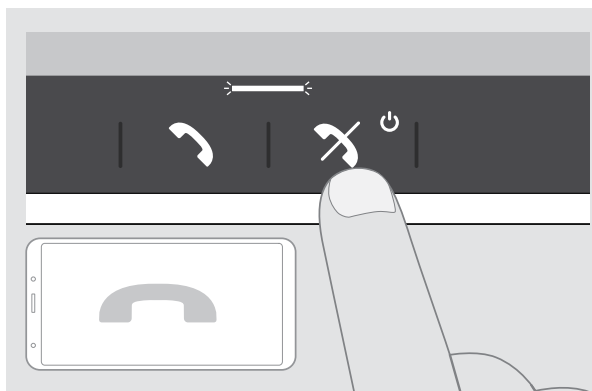

	 Aceita uma chamada
LED	
	 Coloca uma chamada ativa em espera (pausa)
LED	

Rejeitar/terminar uma chamada



	 Rejeita uma chamada
LED	
	 Termina uma chamada
LED	

Remarcação

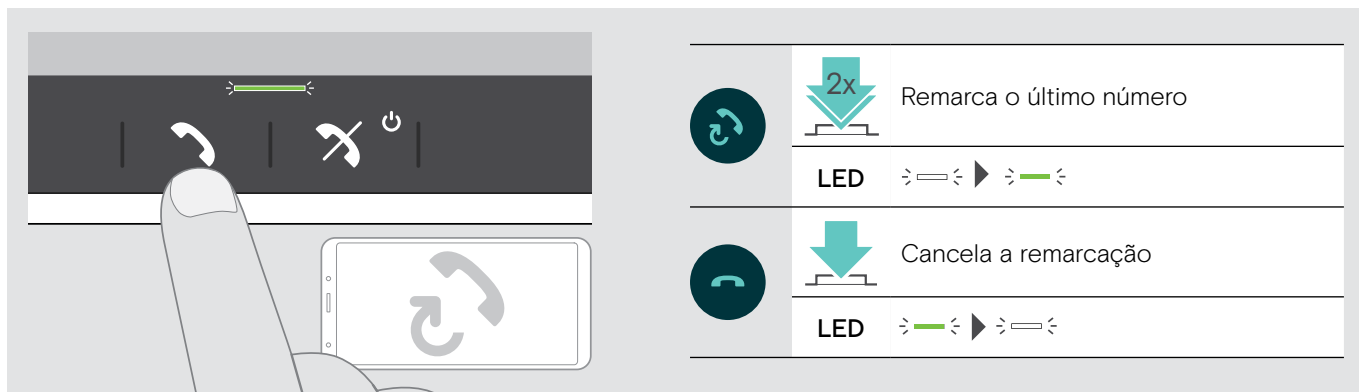

Usar o assistente de voz

O assistente de voz apenas será suportado por dispositivos ligados através do Bluetooth®. A funcionalidade disponível depende do dispositivo ligado.

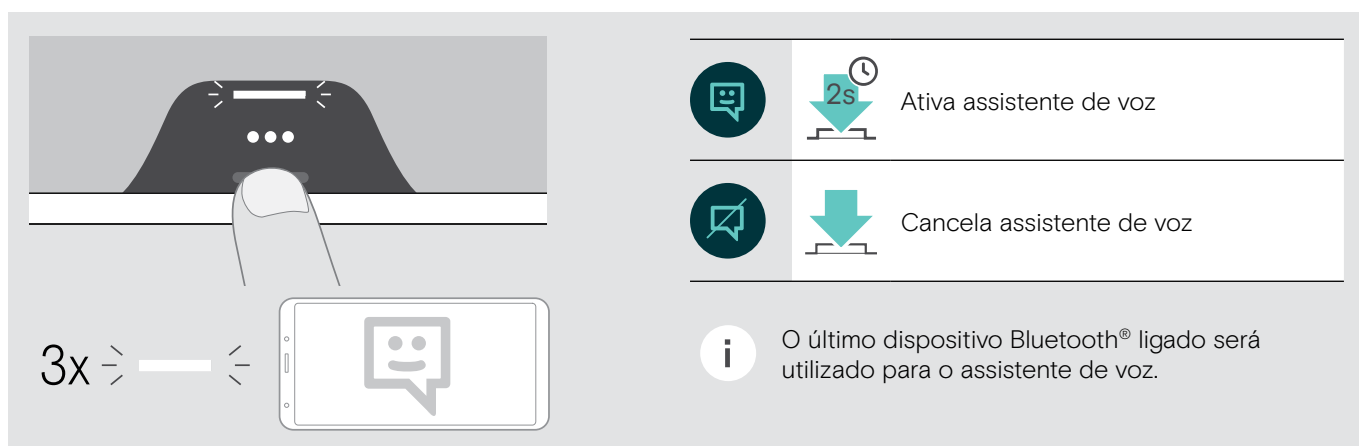

Gerir várias chamadas

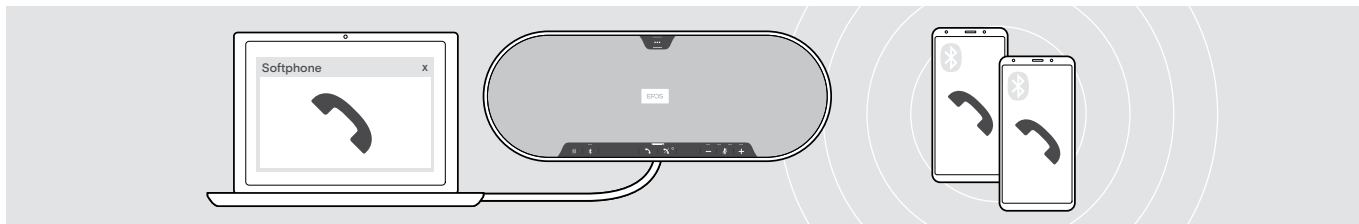

Pode utilizar o altifalante com até três dispositivos ligados, um ligado pelo USB e dois através do Bluetooth. Podem ser geridas duas chamadas em simultâneo. Se receber uma chamada durante uma chamada ativa, será reproduzido um som retumbante.

Aceitar a segunda chamada

Chamada ativa **2.ª chamada recebida**

Aceita a chamada recebida e coloca a chamada ativa em espera

LED > - < - > - < - ▶ > - < > - < > - <

Rejeitar a segunda chamada

Chamada ativa **2.ª chamada recebida**

Rejeita a chamada recebida e continua a chamada ativa

LED > - < - > - < - ▶ > - <

Ouvir música utilizando o altifalante – reprodução de multimédia

Pode ouvir a reprodução de multimédia através do dispositivo ligado por USB ou Bluetooth®.

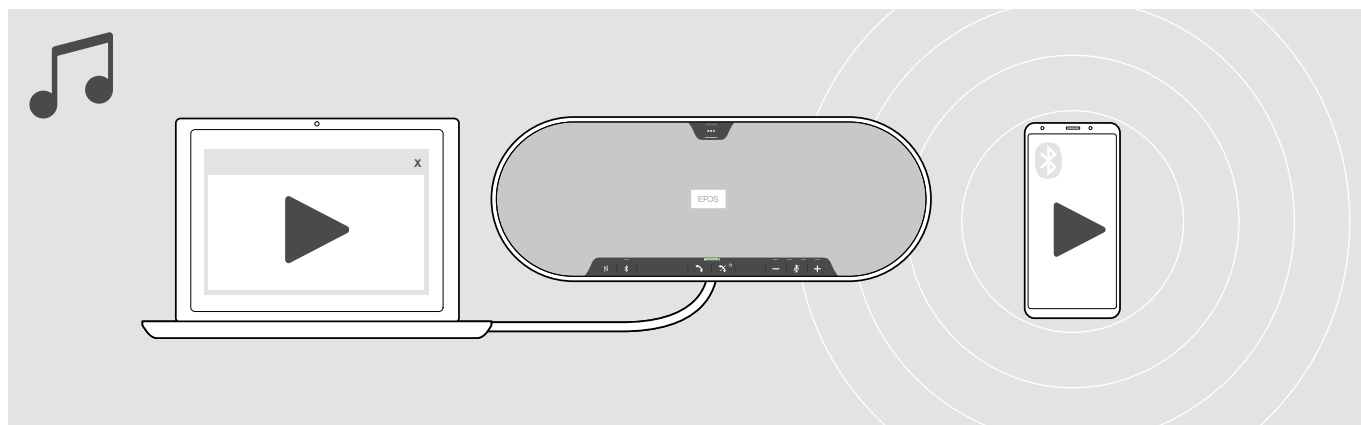

Controlar reprodução de multimédia ativo

Um ícone de música e um ícone de play. Um dedo está a tocar no altifalante, que tem um sensor tátil. À direita, uma lista de controlos táteis.

		Reproduz o áudio
		Coloca o áudio em pausa
		Salta a próxima faixa



Se receber e aceitar uma chamada, a reprodução multimédia é parada e recomeça depois da chamada (quando suportado pelo dispositivo ligado).

Bom saber

Passar entre o modo pessoal e o modo partilhado do Bluetooth®

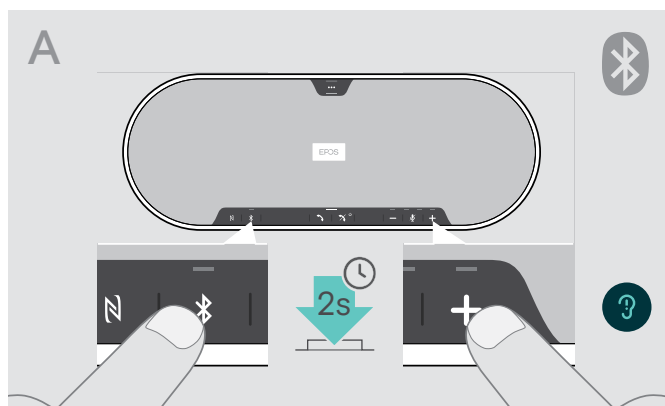

Ativar o Modo Pessoal

Se o altifalante for utilizado como **dispositivo móvel**, tentará ligar automaticamente aos últimos oito dispositivos emparelhados.

Nesta configuração, deve ser utilizado o **Modo Pessoal**.

- > Prima o botão do Bluetooth® e o botão +. É anunciado um comando de voz.

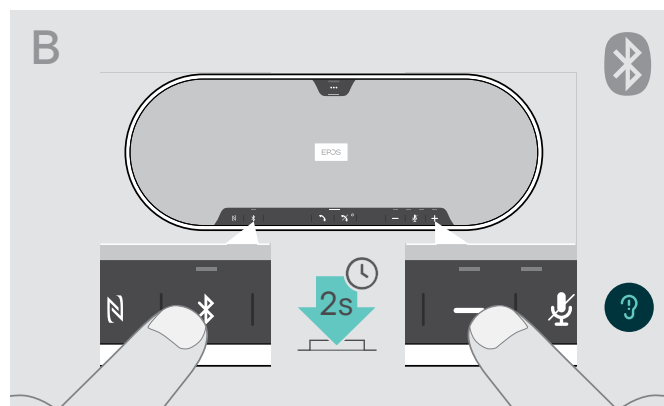

Ativar o Modo Partilhado

Se o altifalante for utilizado como **dispositivo Partilhado**, poderá não ser aconselhada a ligação automática a dispositivos previamente emparelhados.

Nesta configuração, deve ser utilizado o **Modo Partilhado** (predefinido). Neste modo, o emparelhamento deve ser sempre realizado ao ligar um dispositivo por Bluetooth®.

- > Prima o botão do Bluetooth® e o botão -. É anunciado um comando de voz.



Após a alteração do modo, a lista de emparelhamento é limpa e deverá voltar a emparelhar os dispositivos (ver pág. 16).

Despertar do modo de espera

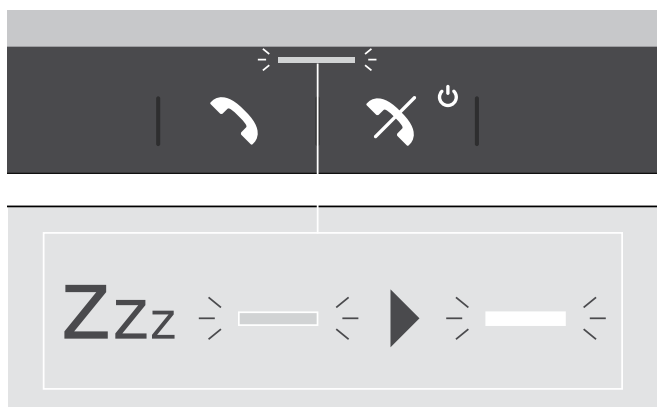

O altifalante entra automaticamente no modo de espera após algum tempo para poupar energia - depende do estado da ligação, atividade, etc.

Enquanto se encontra no modo de espera, o LED de estado é esbatido e os restantes LEDs permanecem desligados.

- > Prima qualquer botão para terminar o modo de espera.

Ativar/desativar comandos de voz



No modo inativo (nenhuma chamada ativa ou reprodução de música):

- > Prima e mantenha premido o botão Silenciar até o altifalante anunciar um comando de voz para ligar ou desligar.

Se os comandos de voz estiverem desativados, ouve sons.



Também pode alterar estas definições através do EPOS Connect.

Usar um cadeado Kensington® opcional

Pode proteger o seu altifalante, por exemplo, numa mesa de uma sala de reuniões, com um cadeado Kensington opcional.

Pode prender o cadeado Kensington tanto **no interior A** como **no exterior B** do produto.

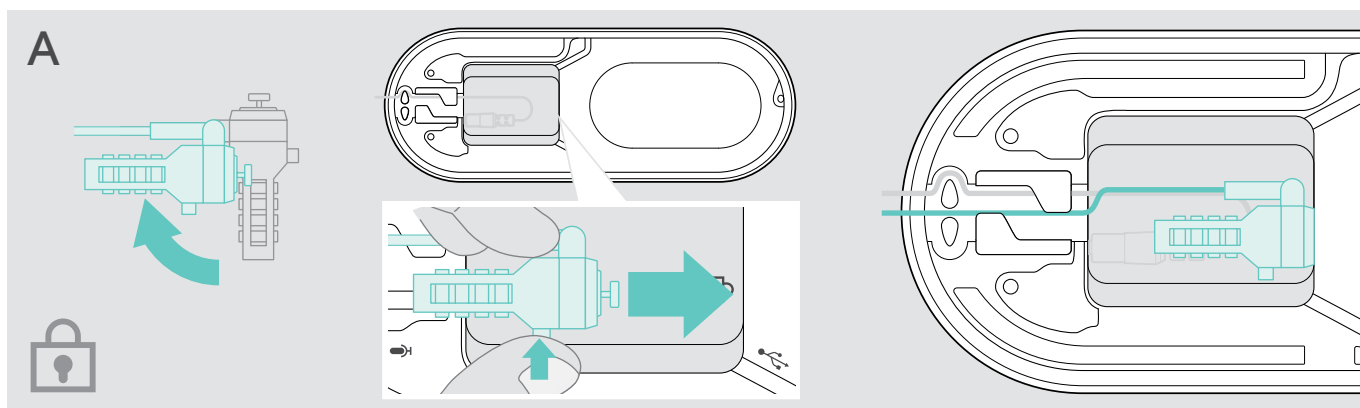

A ranhura do cadeado Kensington no interior do altifalante está otimizada para cadeados de combinação com interface de barra T e cabo com menos de Ø 5 mm.

- > Montar o cabo - ver instruções do cadeado Kensington.
- > Rode o cadeado e insira-o na ranhura Kensington.
- > Coloque o cabo no canal de cabos para o prender.



A ranhura Kensington no exterior do produto suporta os cadeados Kensington mais comuns.

- > Montar o cabo - ver instruções do cadeado Kensington.
- > Inserir o cadeado na ranhura Kensington.

Raio de alcance de transmissão do Bluetooth®

Apenas é possível efetuar chamadas e reproduzir multimédia dentro do raio de alcance de transmissão dos dispositivos. O alcance de transmissão depende bastante das condições ambientais, como espessura e composição das paredes, etc. Com uma linha de vista livre, o alcance de transmissão da maioria dos telemóveis e dos dispositivos com Bluetooth é de até 25 metros.

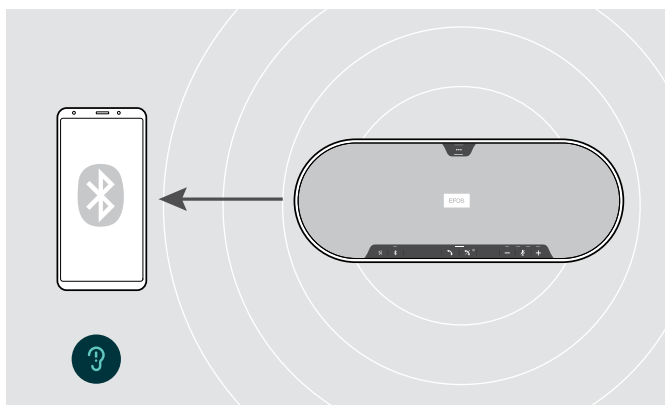

Se sair do raio de alcance de transmissão do Bluetooth®, a qualidade do som piora primeiro e depois os dispositivos ligados são desligados.

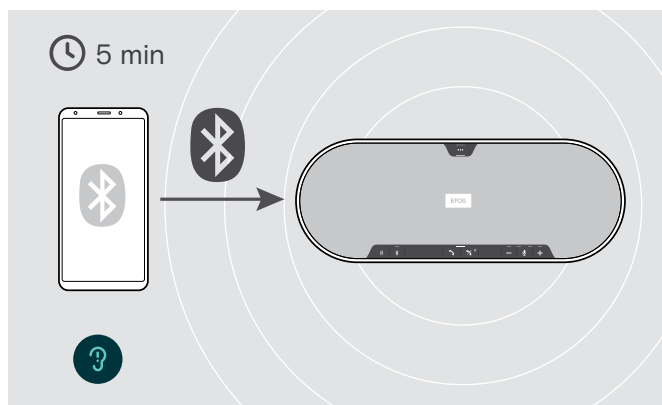

Se voltar a entrar no raio de alcance de transmissão do Bluetooth® **num curto espaço de tempo**, o altifalante tentará repor a(s) ligação(ões), mas apenas no modo pessoal.

Se passar **um longo período de tempo** fora do raio de alcance do Bluetooth®:

- > Prima o botão Bluetooth® para ligar manualmente.

Guardar o dongle e o microfone de expansão

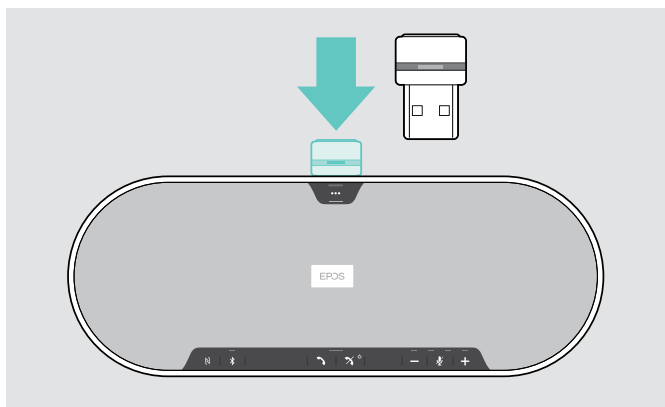

- > Coloque o dongle na ranhura de armazenamento.

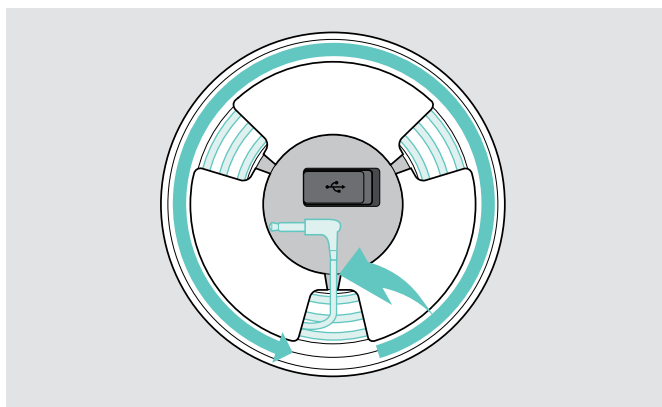

- > Desligue a ficha do altifalante.
- > Desaperte o cabo dos suportes, enrole-o e fixe-o no suporte.

Manter e atualizar os produtos

Limpar os produtos

ATENÇÃO

Os líquidos podem danificar a parte eletrônica dos produtos!

Os líquidos que penetrem na caixa do dispositivo podem causar um curto-circuito e danificar a parte eletrônica.

- > Mantenha todos os líquidos longe do produto.
- > Não use produtos de limpeza ou solventes.
- > Não aspire a cobertura superior do produto.

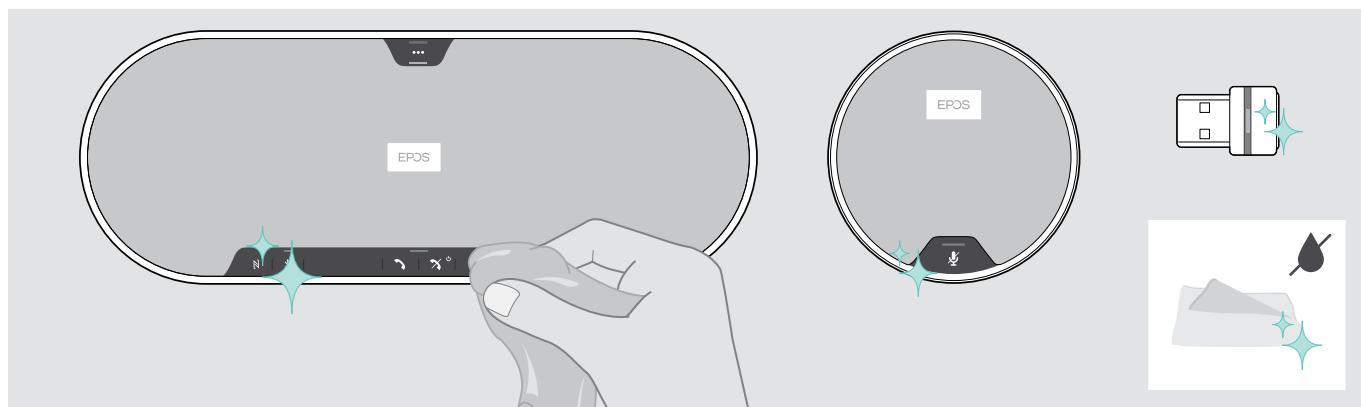

- > Antes de limpar, desligue o altifalante da rede elétrica.
- > Use apenas um pano seco para limpar o produto.
- > Limpe o tecido com um rolo tira-pelos.

Atualizar o firmware dos produtos

Pode atualizar o firmware do seu altifalante, microfone de expansão e dongle utilizando o software gratuito **EPOS Connect**.

- > Descarregue o software em eposaudio.com/connect.
- > Instale o software.
Para instalar o software, tem de ter direitos de administrador no seu computador. Se necessário, contacte o seu departamento informático.

Atualizar o firmware do altifalante

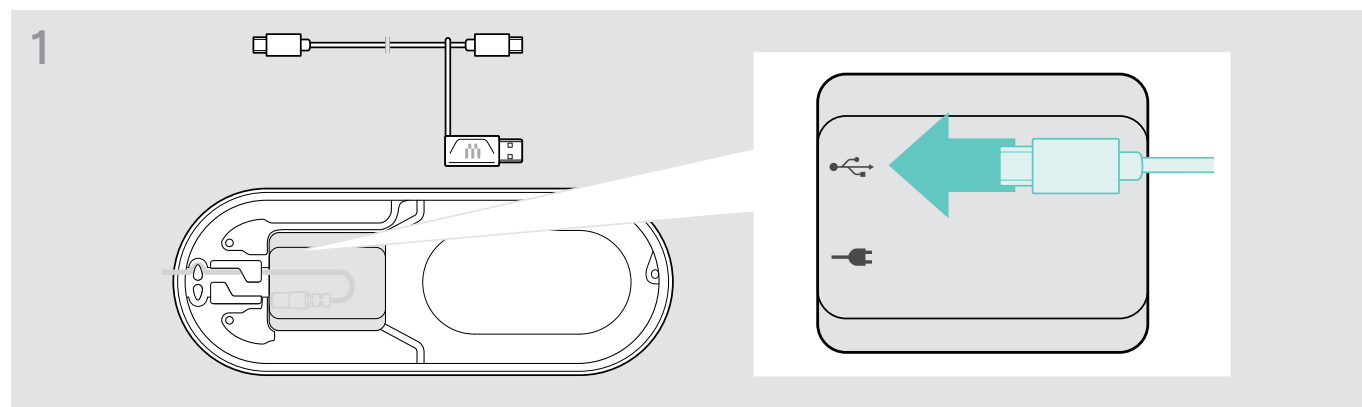

- > Ligue a ficha USB à tomada de USB na parte inferior.

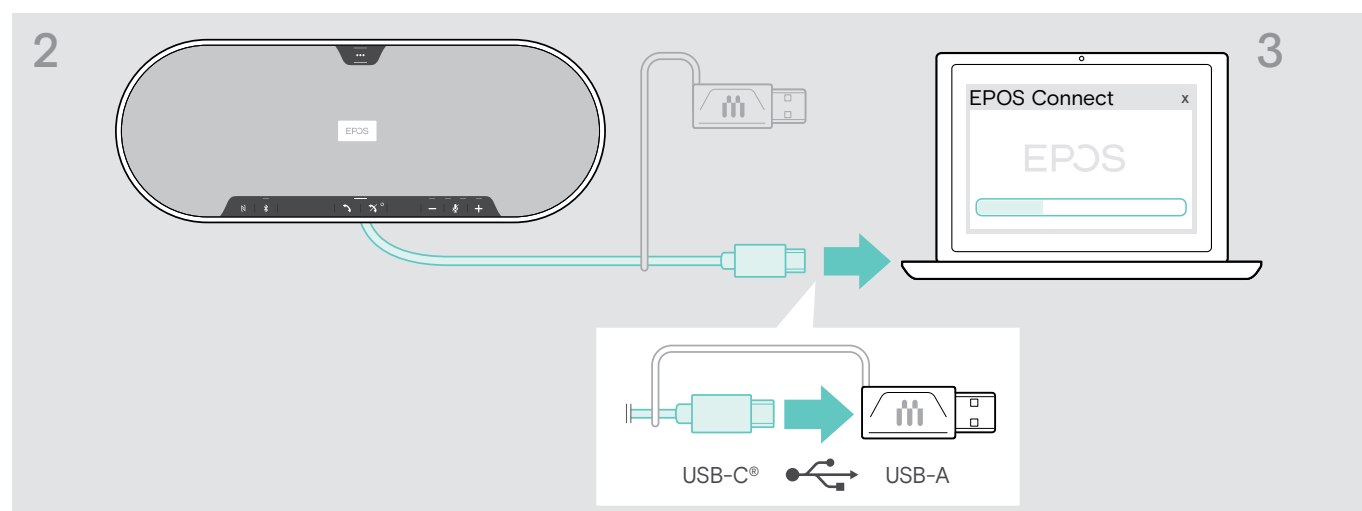

- > Ligue o conector USB diretamente a uma entrada USB-C ou a uma entrada USB-A utilizando o adaptador incluído.
- > Inicie o **EPOS Connect**. O **EPOS Connect** verifica se o firmware instalado é a versão mais recente disponível no servidor EPOS. Se necessário, atualize para a versão mais recente.

Atualizar o firmware do dongle Bluetooth BTD 800 USB

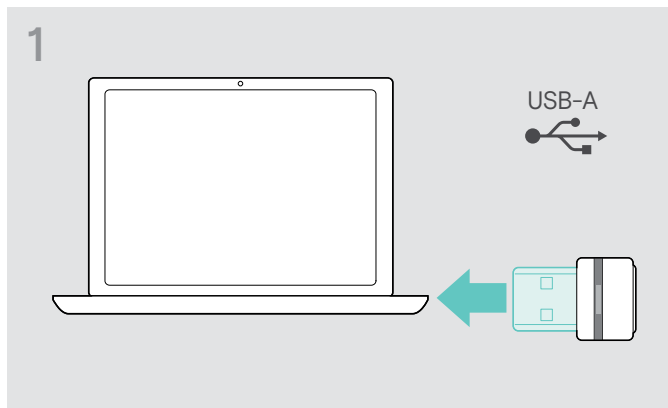

> Ligue o dongle USB com Bluetooth à porta USB do seu computador.

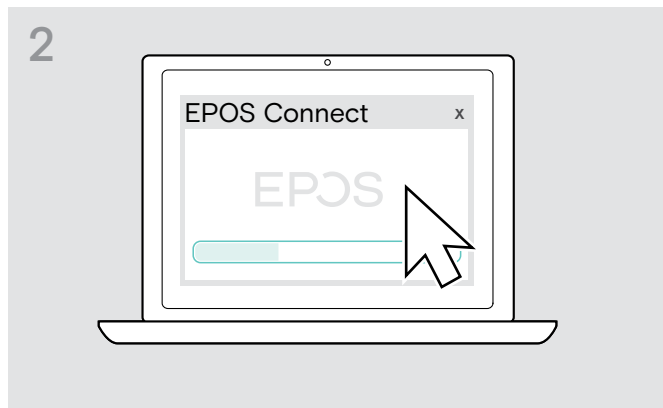

> Inicie o **EPOS Connect**. O **EPOS Connect** verifica se o firmware instalado é a versão mais recente disponível no servidor EPOS. Se necessário, atualize para a versão mais recente.

Atualizar o firmware do microfone de expansão

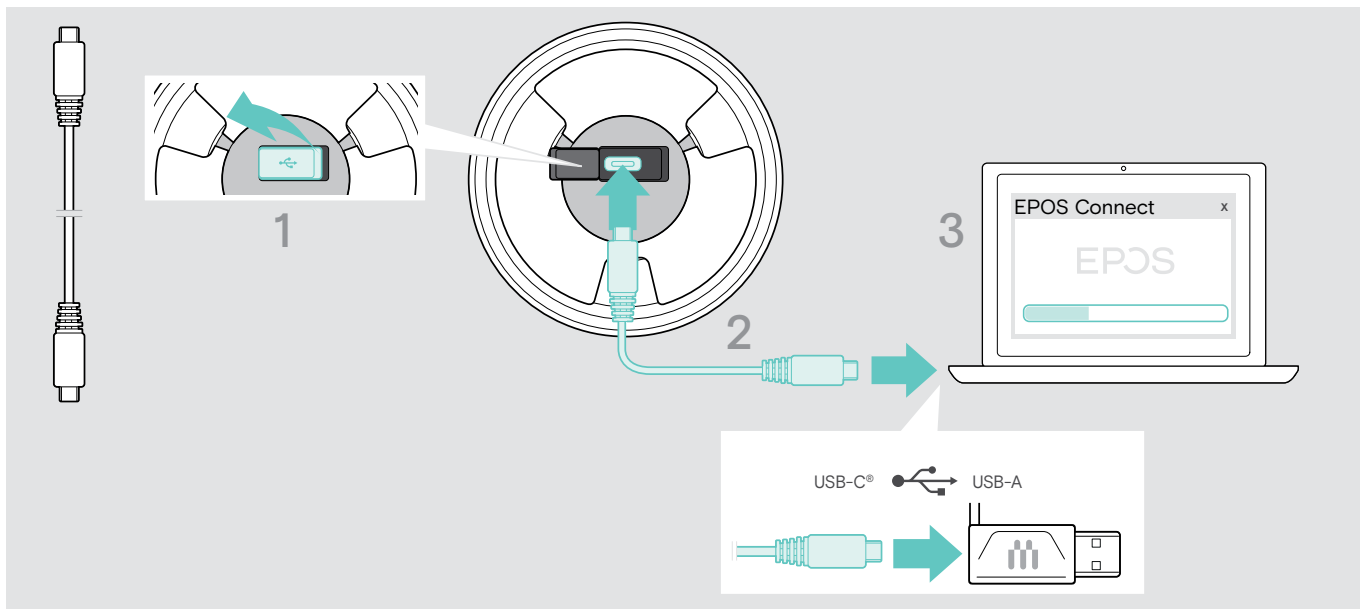

- > Abra a cobertura na parte inferior.
- > Ligue a ficha USB à entrada USB.
- > Ligue o conector USB diretamente a uma entrada USB-C ou a uma entrada USB-A utilizando o adaptador.
- > Inicie o **EPOS Connect**. O **EPOS Connect** verifica se o firmware instalado é a versão mais recente disponível no servidor EPOS. Se necessário, atualize para a versão mais recente.

Se ocorrer um problema...

Perguntas frequentes

Problema	Causa possível	Solução	Página
Não é possível ligar o altifalante	O altifalante não está ligado à rede elétrica	> Conecte o altifalante à rede elétrica.	11
Não é possível ligar o microfone de expansão	A ficha não está ligada corretamente	> Volte a ligar.	17
Sem sinal de áudio	O conector USB não está corretamente inserido no computador ou adaptador	> Volte a ligar.	12
	O altifalante não está emparelhado com o dispositivo móvel ou dongle	> Verifique se o altifalante está emparelhado. Se necessário, volte a emparelhar o altifalante.	13
	O volume está ajustado a um nível muito baixo	> Aumente o volume.	20
	O altifalante está desligado	> Ligue o altifalante.	18
	Ligação do computador: Altifalante não selecionado como dispositivo de áudio	> Altere as definições de áudio do seu computador.	-
Má qualidade de áudio	O raio de alcance de transmissão do Bluetooth® foi excedido	> Reduza a distância entre o altifalante e o dispositivo ligado com Bluetooth®.	30
Não é possível emparelhar/ligar o altifalante	O emparelhamento não funciona	> Verifique se o seu dispositivo com Bluetooth suporta o perfil HF (sem mãos) ou HS (auscultador).	-
	A lista de emparelhamento do altifalante foi limpa, mas ainda se encontra na lista de dispositivos emparelhados do dispositivo com Bluetooth®	> Retire o altifalante da lista de dispositivos emparelhados do seu dispositivo com Bluetooth®. > Volte a emparelhar os dispositivos.	-
	Distância demasiado longa durante o emparelhamento	> Reduza a distância entre o altifalante e o dispositivo com Bluetooth®.	-
	O Bluetooth® não está acionado	> Certifique-se de que o Bluetooth® está acionado no altifalante e no dispositivo ligado.	-
O LED de atividade é esbatido e os restantes LEDs estão desligados	O altifalante está em modo de espera	> Prima qualquer botão ou ligue um USB para terminar o modo de espera.	28
Os comandos de voz não são anunciados (emite apenas sons)	Os comandos de voz estão desativados	> Ative os comandos de voz.	29
O altifalante não reage ao premir de quaisquer botões	O funcionamento do altifalante está avariado	> Prima e mantenha premido o botão Ligar/Desligar durante 10 segundos para reiniciar o altifalante.	-
		> Repor as definições de fábrica predefinidas.	35
Não existe qualquer ligação Bluetooth através do dongle BT-D 800 USB	O dongle não está corretamente inserido no computador	> Volte a inserir o dongle.	16
	O dongle e o altifalante não estão ligados	> Emparelhe o dongle e o seu altifalante.	16
O altifalante/dongle não aceita novos dispositivos (emparelhamento)	A lista de emparelhamento foi perturbada	> Limpe a lista de dispositivos do altifalante anteriormente emparelhados.	31
		> Limpe a lista de dispositivos do dongle anteriormente emparelhados.	35
O microfone de expansão não reage	Microfone de expansão com perturbações	> Desligue-o o volte a ligá-lo.	-

Se ocorrer um problema que não esteja listado na lista acima ou se o problema não puder ser resolvido com as soluções propostas, contacte o seu parceiro local EPOS para obter assistência. Para encontrar um parceiro EPOS no seu país, pesquise em eposaudio.com

Limpar lista de emparelhamento

Limpar a lista de emparelhamento do altifalante

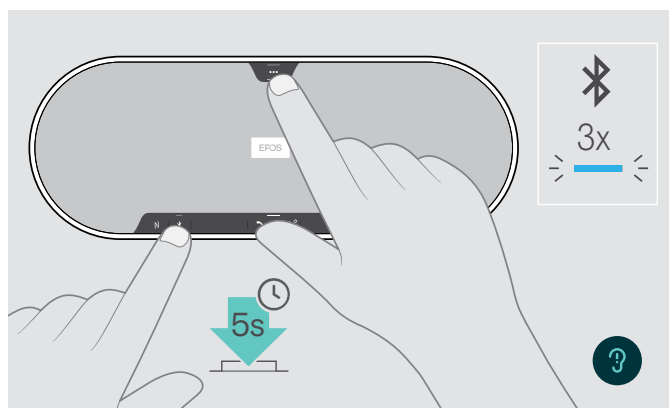

- > Prima e mantenha premido o botão multifunções e o botão Bluetooth® até ouvir um comando de voz. O LED pisca na cor azul três vezes para indicar que a lista de emparelhamento foi limpa.

Limpar a lista de emparelhamento do dongle

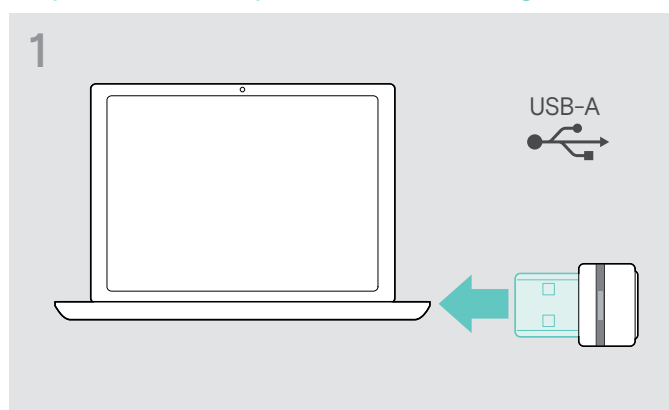

- > Ligue o dongle à porta USB do seu computador.

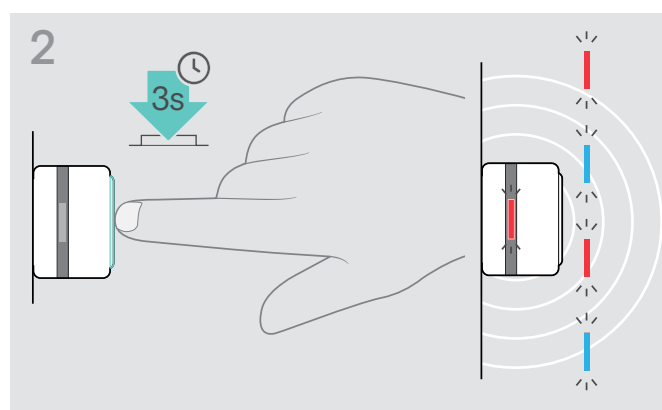

- > Prima e mantenha premido o botão até o LED piscar na cor azul e vermelha.

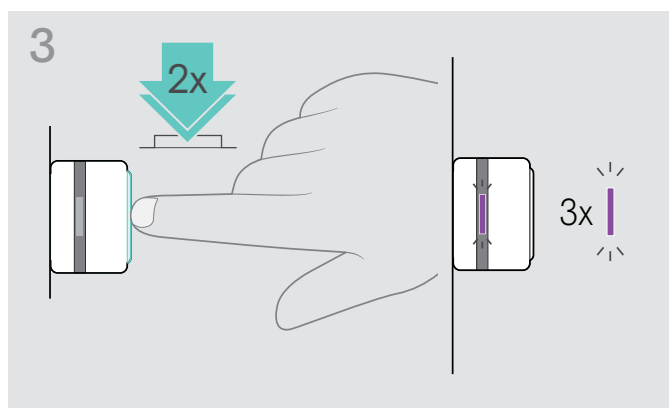

- > Prima duas vezes o botão. O LED pisca na cor roxa três vezes para indicar que a lista de emparelhamento foi limpa. O dongle entra automaticamente no modo de emparelhamento.

Repor as definições predefinidas

Repor as definições de fábrica predefinidas do altifalante

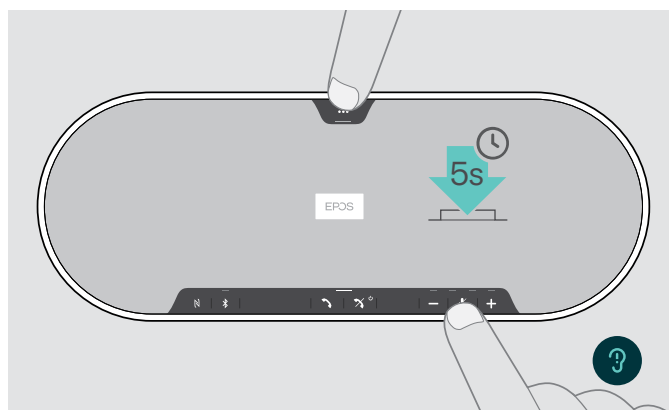

> Prima e mantenha premido o botão Silenciar e o botão Multifunções até o dispositivo se reiniciar. Todas as definições e a lista de emparelhamento serão limpas.

Se for anunciado o comando de voz “Indisponível”, a Reposição de definições de fábrica está desativada em **EPOS Connect**:

> Ative a Reposição de definições de fábrica em EPOS Connect ou contacte o seu departamento de TI.

Especificações

Altifalante EXPAND 80

Dimensões (C x L x A)	315,6 x 118,6 x 46,1 mm / 12,4 x 4,7 x 1,8 pol
Peso	980 g / 34,57 oz
Tipo de altifalante	Ímã de neodímio
Frequência/resposta de altifalante	Comunicação (USB/Bluetooth) 150 – 7.500 Hz Transmissão multimídia (USB/Bluetooth) 50 – 20.000 Hz
Tipo de microfone	Microfones omnidirecionais MEMS digitais "beamforming" (6 microfones)
Frequência/resposta do microfone	150 – 7500 Hz (USB / Bluetooth)
Cobertura de microfone	360 graus
Pressão sonora	máx. 85 dB
Conectores	<ul style="list-style-type: none"> • Porta de unidade de alimentação • Porta USB-C • 2 tomadas 2,5 mm para microfones • 2 ranhuras de cadeado Kensington

Unidade de alimentação

Tensão nominal de entrada	100 – 240 V
Corrente nominal de entrada	máx. 0,5 A
Frequência de rede	50 – 60 Hz
Tensão nominal de saída	5,0 V
Corrente nominal de saída	2,4 A
Peso	aprox. 110 g / 3,88 oz / 0,24 lbs

BTD 800 USB Bluetooth dongle

Dimensões (L x A x P)	22 x 16 x 6 mm / 0,87 x 0,63 x 0,24 pol
Peso	2 g / 0,07 oz / 0,004 lbs

Bluetooth®

Bluetooth®	Altifalante: versão 5.0/ classe 1 Dongle: versão 4.2/ classe 1
Alcance	até 30 m (dependendo do dispositivo)
Frequência de transmissão	2402 – 2480 MHz
Perfis	<ul style="list-style-type: none"> • HSP Perfil de auscultador (versão 1.2) • HFP Perfil de mãos-livres (versão 1.7) • A2DP Perfil de distribuição avançada de áudio (versão 1.3.1) • AVRCP Perfil de controle remoto de áudio e vídeo (versão 1.6)
Potência de saída	Altifalante: máx. 10 dBm Dongle: máx. 8 dBm
Sensibilidade típica	-89 dBm

Microfone de expansão EXPAND 80 Mic

Dimensões (Ø x A)	97 x 26,5 mm / 3,82 x 1,04 pol.
Peso	175 g / 0,39 lbs / 6,17 oz
Tipo de microfone	Microfones omnidirecionais MEMS digitais "beamforming" (4 microfones)
Frequência/resposta do microfone	150 – 7.500 Hz
Cobertura de microfone	360 graus
Conector	Ficha de 2,5 mm

Dados gerais

Intervalo de temperatura	funcionamento: +10 °C a +40 °C / +50 °F a +104 °F armazenamento: -20 °C a +60 °C / -4 °F a +140 °F
Humidade relativa	funcionamento: 20% a 85% armazenamento: 10% a 95%

Marcas comerciais

A marca nominativa e os logótipos Bluetooth® são marcas comerciais registadas da Bluetooth SIG, Inc. e qualquer utilização dessas marcas por parte da DSEA A/S é efetuada mediante uma licença.

A Marca N é uma marca comercial ou marca comercial registada da NFC Forum, Inc. nos Estados Unidos e noutros países.

USB Type-C® e USB-C® são marcas comerciais da USB Implementers Forum.

Kensington é uma marca comercial da ACCO Brands. Kensington The Professionals' Choice é uma marca comercial da ACCO Brands. Todas as outras marcas comerciais registadas e não registadas pertencem aos respetivos proprietários.

EPOS

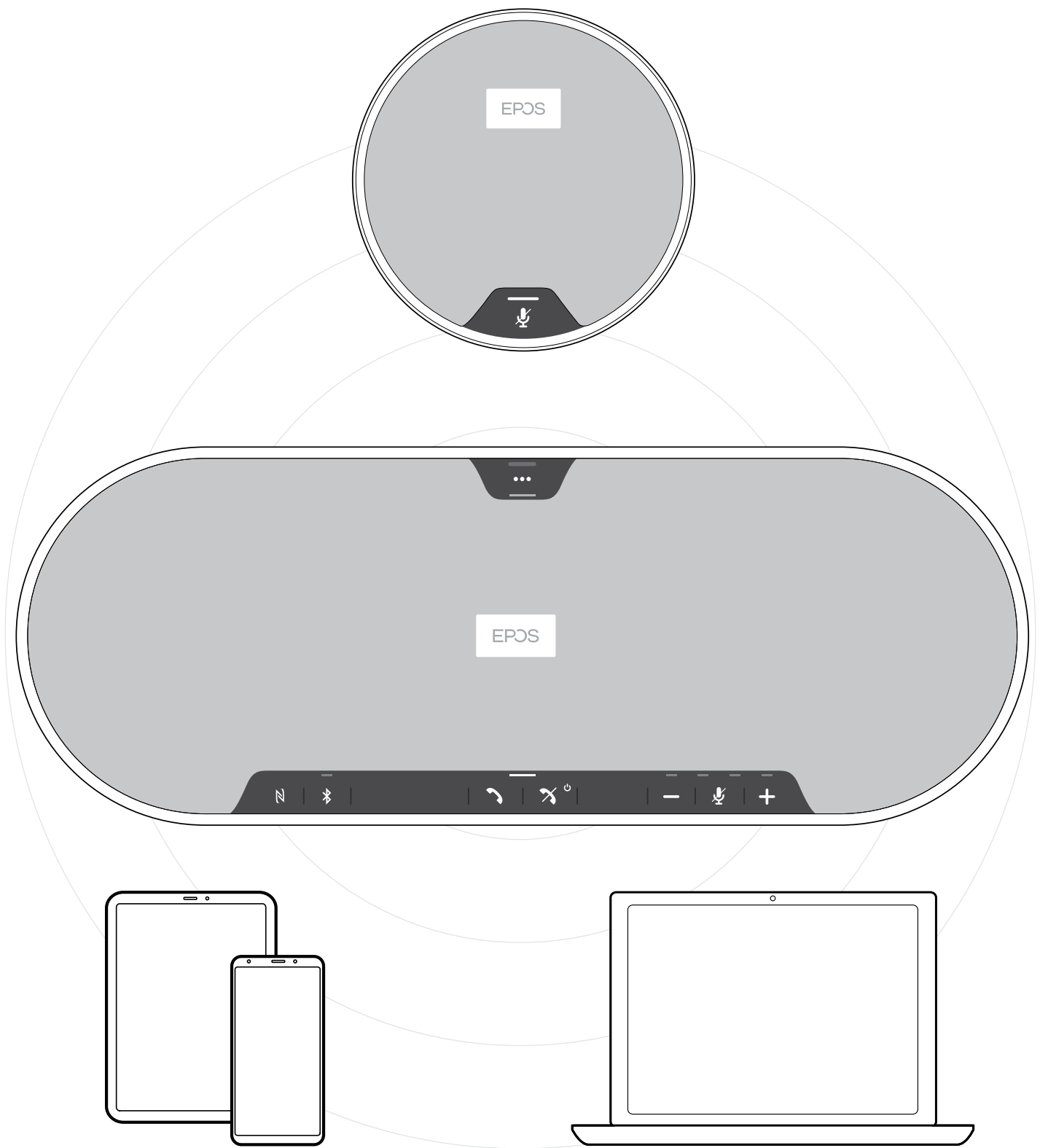

DSEA A/S

Kongebakken 9, DK-2765 Smørum, Denmark
eposaudio.com

Publ. 07/22, A04