

EPSON



ADAPT 360 | ADAPT 361

具备主动降噪功能的耳罩式蓝牙®耳机

用户指南

目录

ADAPT 360 ADAPT 361 耳机	2
包装内容	3
产品概览	4
耳机概览	4
耳机LED指示概览	4
耳机按键概览	5
适配器概览	6
适配器LED指示概览	6
适配器按键概览	6
图标概览	6
入门	7
将耳机与蓝牙设备配对*	7
安装 EPOS Connect 软件	9
更改耳机音频设置 - Microsoft® Windows	9
使用耳机	10
打开耳机并进行连接	10
关闭耳机	10
调整、佩戴耳机	11
调整音量	11
使用软电话时, 调整耳机麦克风音量	11
将麦克风静音	12
使用主动降噪	12
打开/关闭 TalkThrough	13
使用耳机拨打电话	14
拨打电话	14
接听/拒接/挂断通话	14
重拨	15
使用语音助手/语音拨号	15
管理多个通话	16
搭载耳机与适配器使用Microsoft® Teams / Cortana	17
启用 Microsoft® Teams 并检查通知	17
激活并使用 Microsoft® Cortana	17
使用耳机听音频	18
控制媒体播放	18
使用音频线	18
附加功能	19
为耳机电池充电	19
检查电池剩余电量	19
存储并运输耳机	20
如果您离开蓝牙覆盖范围	20
重新连接/断开蓝牙	21
启用/禁用语音提示	21
维护产品及更新固件	22
清洁产品	22
更换耳垫	22
更新产品的固件	23
如果出现问题...	24
清除耳机配对列表 (重置)	25
清除适配器的配对列表 (重置)	25

ADAPT 360 | ADAPT 361 耳机

采用主动降噪可减少背景噪音，帮助您在嘈杂的开放式办公室中集中精力，出行在外也能提高工作效率。针对UC优化的解决方案，确保清晰的商务通话，在您处理多项任务时，还可以在设备之间轻松切换。

耳罩式设计，搭载人体工学耳垫，可隔离噪音，长时间佩戴舒适不压迫。电池续航能力长达46小时，可折叠的设计便于携带及收纳，无论您在哪里工作，都能享受出众的性能与便利。性能卓越，简约舒适，黑，随心搭配您的风格。

可选择 EPOS Manager 和 EPOS Connect 软件，确保实现耳机的最佳性能。选购一款音质卓越，经久耐用的优质耳机，这会让您在工作中脱颖而出。

主要优点与特性

适用于嘈杂环境

拥有主动降噪功能，隔绝噪音，有助提高工作专注力

通话清晰畅通

该音频解决方案已得到Microsoft Teams认证，并针对统一通信进行了优化

多个设备轻松切换

可同时多点连接任何两个蓝牙®装置

造型时尚

黑简约设计，适合多种场合；符合人体工学设计，佩戴持久舒适

高品质立体声，性能卓越工作或通勤时

播放立体声音乐流，电池续航时间最长可达46小时

附加优点与特性

即刻启动Microsoft Teams

通过BTD 800 适配器启动 Microsoft Teams专用按钮

清晰的通话

无论您身在何处，均可通过2个高级麦克风优化语音拾取

减少噪音

大耳罩具有出色的降噪效果

方便易携带

坚固耐用，可折叠的耳机设计

保护耳机

配备便携收纳袋

充电方便

通过 USB 线和 USB-C 连接器

更新固件

使用 EPOS Manager 与 EPOS Connect 软件



有关安全说明，请参阅“安全指南”。



有关规格，请查阅 eposaudio.com 上提供的资料页。



配件表可在 eposaudio.com 上的产品页面上找到。

注册商标

Bluetooth® 字标和徽标是归 Bluetooth SIG, Inc. 所有的注册商标，DSEA A/S 经许可使用此类标志。

USB Type-C® 和 USB-C® 是 USB Implementers Forum 的商标。

高通 aptX 是高通技术国际有限公司的产品，高通是高通公司的商标，在美国和其他国家注册，经许可使用。aptX 是高通技术国际有限公司的产品，在美国和其他国家注册，经许可使用。

所有其他商标的所有权均为其各自所有者的资产。

包装内容

ADAPT 360

蓝牙耳机 +
蓝牙适配器 **BTD 800** (USB-A)

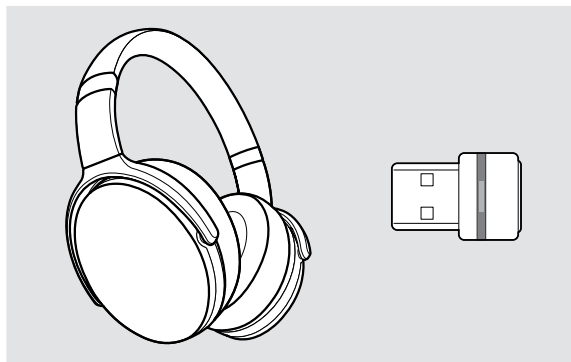

ADAPT 361

蓝牙耳机 +
蓝牙适配器 **BTD 800** (USB-C)

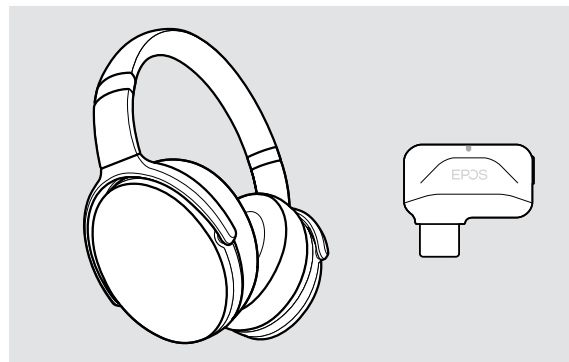

或

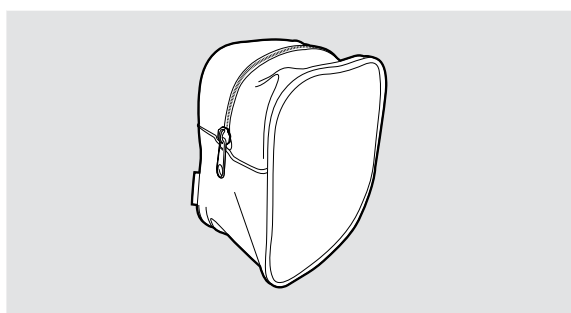

便携袋

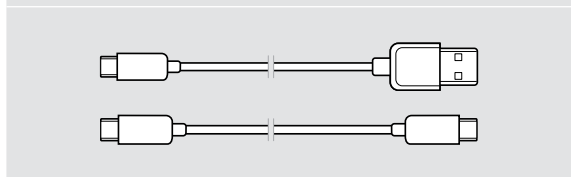

USB线 USB-C® 转到 USB-A

或

USB线 USB-C® 转到 USB-C

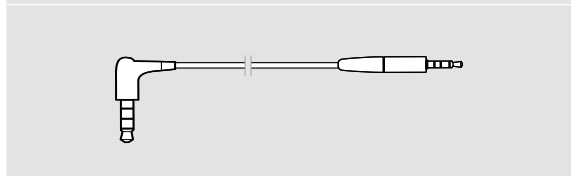

带2.5 mm 和 3.5 mm 插头的音频线缆

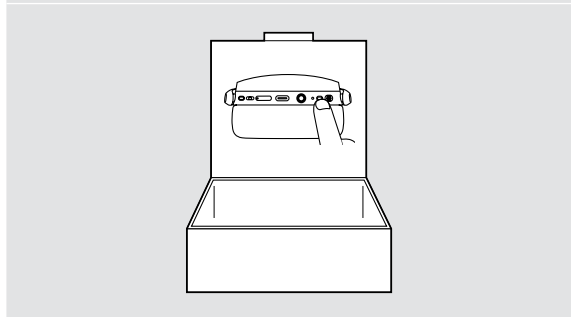

包装盒上的快速指南



安全指南
合规表

产品概览

耳机概览

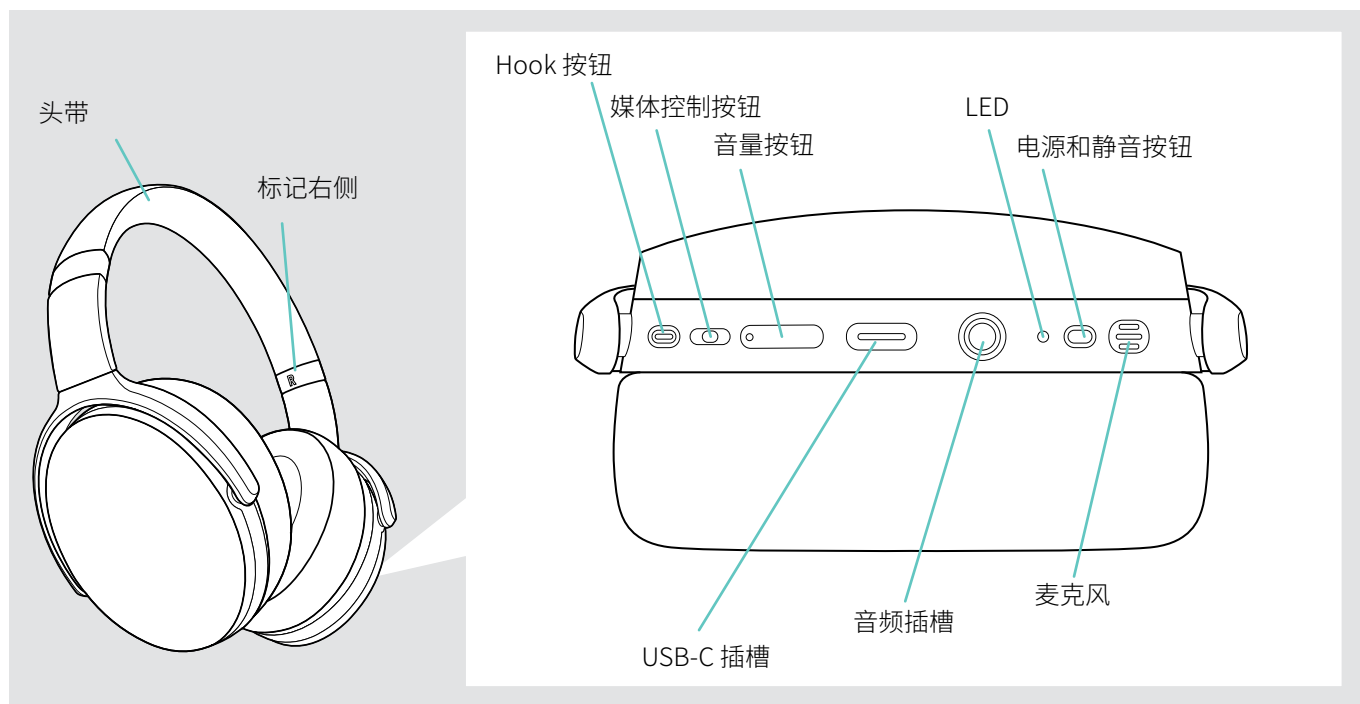





耳机LED指示概览

		<ul style="list-style-type: none"> · 耳机已连接 · 耳机关闭 · 耳机电量充满
		<ul style="list-style-type: none"> · 耳机开启 · 已清除配对列表
		<ul style="list-style-type: none"> · 发现蓝牙设备 · 蓝牙重新连接
		<ul style="list-style-type: none"> 耳机处于配对模式： 搜索移动设备/适配器
		<ul style="list-style-type: none"> · 耳机关闭
		<ul style="list-style-type: none"> · 耳机断连移动设备/适配器
		<ul style="list-style-type: none"> · 来电
		<ul style="list-style-type: none"> · 电量介于60%到99%之间
		<ul style="list-style-type: none"> · 电量介于20%到59%之间
		<ul style="list-style-type: none"> · 未发现蓝牙设备 · 电池电量低



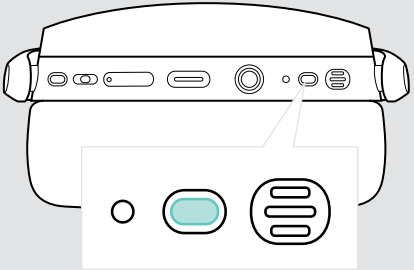

*耳机连接成功后, LED 熄灭。

耳机按键概览



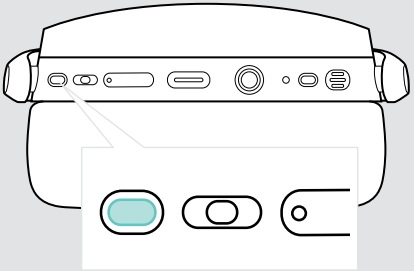

电源和静音按钮

	按	功能	页数
		开启/关闭耳机	10
		开启/关闭 ANC	12
		麦克风静音/取消静音	12
		打开/关闭 TalkThrough (ANC 已打开)	13
		取消配对 (配对模式)	7
	将耳机与蓝牙设备配对	7	
	清除配对列表 (配对模式)： > 按电源和媒体控制按钮	25	

Hook 按钮

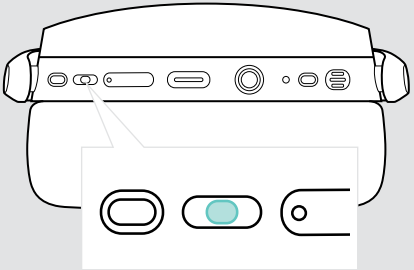



	按	功能	页数
		呼叫	14
		接听/挂断电话	14
		2个通话：接听呼入电话&结束当前通话	16
		2个通话：结束通话&取消暂停的呼叫	16
		启用 Microsoft Teams	17
		保持正在进行的通话 (暂停)/取消待机	14
		重拨最后拨出的号码	15
		2个通话：接听呼入电话&暂停当前通话	16
		2个通话：在两个通话之间切换	16
		启用语音助手/Cortana	15
	拒接电话	14	

媒体控制按钮

	按	功能	页数
		开始/暂停音频播放	18
		· 跳至下一曲目 · 长按：快进*	
		· 跳至上一曲目 · 长按：倒退*	
		清除配对列表 (配对模式)： > 按电源和媒体控制按钮	25

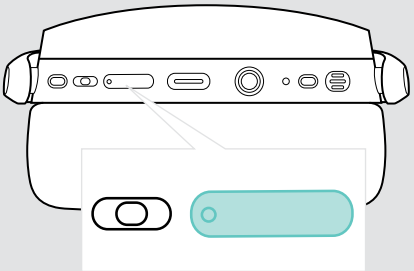
* 并非所有连接的蓝牙设备都支持这些功能。

音量按钮

	按	功能	页数
		调高/调低音量 (轻按或长按)	11
		查询剩余电池电量 (按两个按钮)	19
		开启/关闭语音提示 (按两个按钮)	21

适配器概览

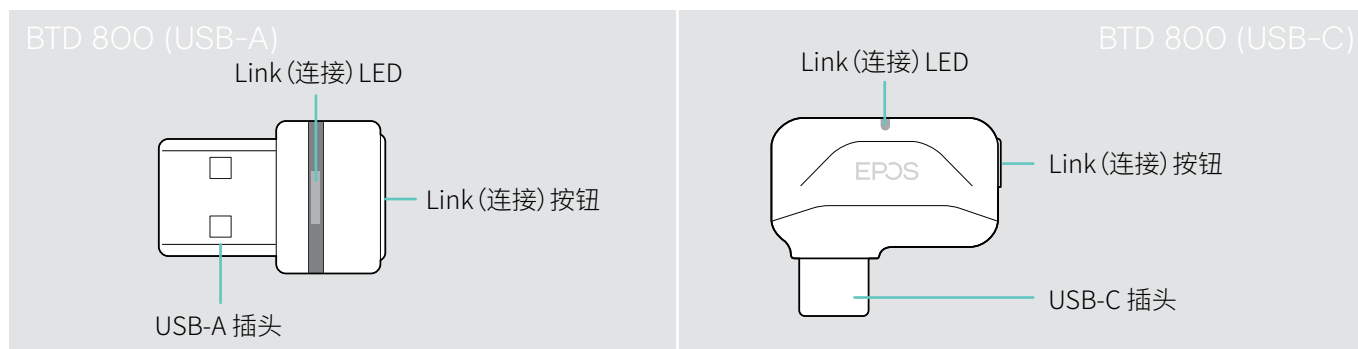

适配器LED指示概览

		适配器处于配对模式： 搜索耳机
	3x	配对成功
	3x	配对失败
		适配器尝试连接蓝牙设备
		适配器和蓝牙设备已连接
		来电
		· 拨出电话/正在通话 · 音频播放
		连接 Teams
		· Teams 通知 · 连接 Teams 或启用 Cortana
	静音已连接蓝牙设备的麦克风	

适配器按键概览

连接按钮	按	功能	页数
		适配器与耳机配对	7
		重新连接耳机	21
		断开耳机连接	21

图标概览

	轻触按钮		注意：重要信息
	按下按钮两次		LED 指示灯
	长按该按钮		发出语音提示

入门

将耳机与蓝牙设备配对®



移动设备传输的无线电波会影响敏感和未受保护设备的运行。

> 仅在允许的情况下使用蓝牙。

耳机符合蓝牙 5.0 标准。蓝牙设备需要支持蓝牙耳机免提规范 (HFP)、耳机配置文件 (HSP)、音频/视频远程控制规范 (AVRCP)、高级音频分配协议 (A2DP)



通过蓝牙传输数据, 首先需要将耳机与无线设备配对。适配器已与耳机配对。

耳机可以保存最多八台已配对的设备。如果再把耳机与新设备配对, 那么最先配对的设备记录将被删除。如果要重新建立与此设备的连接, 则必须再次配对。

耳机可以同时连接两台配对的设备。您只能通过断开其中一台已连接的设备来连接另一台设备。

通过适配器连接耳机

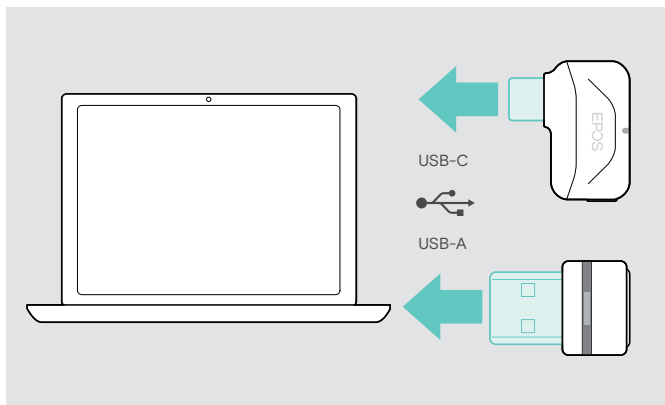

如果要用无线的方式把耳机连接到电脑, 请使用 BTD 800 (USB-A 或 USB-C) 适配器。

套装里的适配器已与耳机配对。

- > 开启耳机 (见第 10 页)。
- > 将适配器插入计算机的 USB 端口。

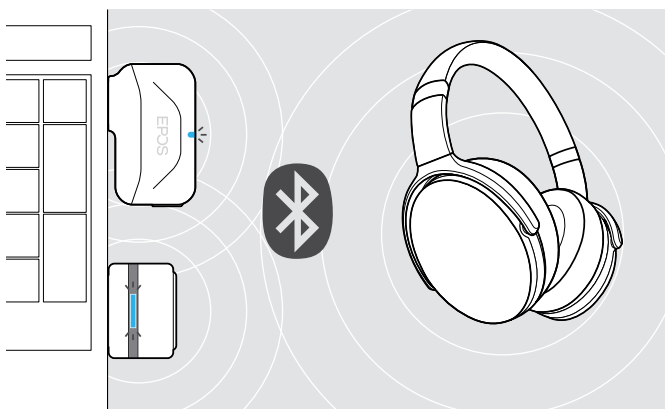

适配器的 LED 灯在搜索时闪蓝光, 当成功连接到耳机时, 则变为暗蓝色。



如果启用 Microsoft Teams: 适配器连接至 Teams, 灯光为紫色, 而不是蓝色。



适配器显示 Teams 通知 (见第 17 页)。



如果手动配对耳机与适配器, 请激活两者的配对模式:

- > 长按耳机的电源按钮与适配器的按钮, 直到 LED 指示灯交替闪烁蓝光和红光。当适配器与耳机连接后, 适配器显示暗蓝光。

通过蓝牙将耳机与移动设备配对

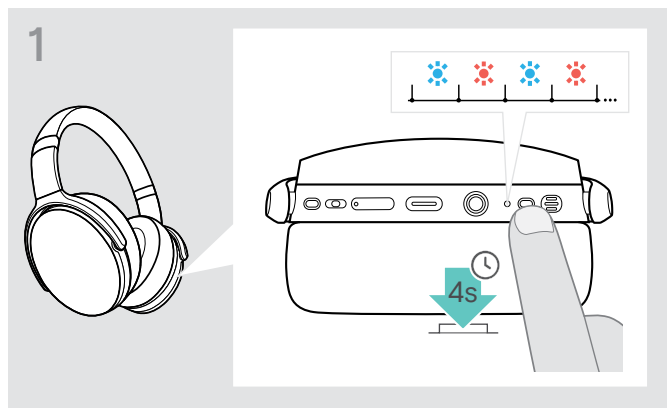

> 长按电源按钮直到 LED 指示灯闪烁蓝光和红光。耳机处于配对模式。

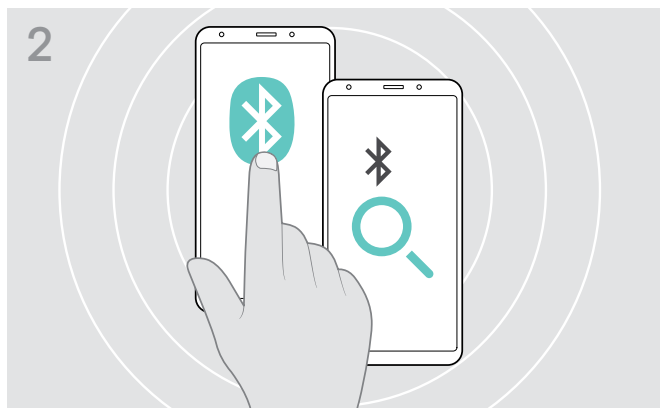

> 打开移动设备的蓝牙功能, 搜索蓝牙设备——参见移动设备操作手册。

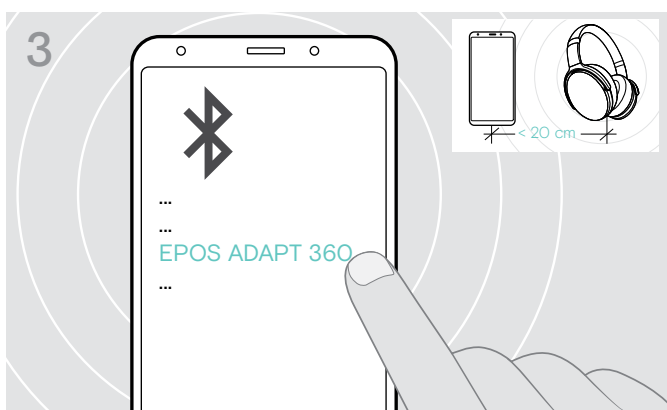

> 选中“EPOS ADAPT 360”, 与耳机建立蓝牙连接。



耳机找到要连接的设备后, LED 会闪两下蓝光。LED 指示灯关闭。



取消配对:

> 按电源按钮。

安装 EPOS Connect 软件

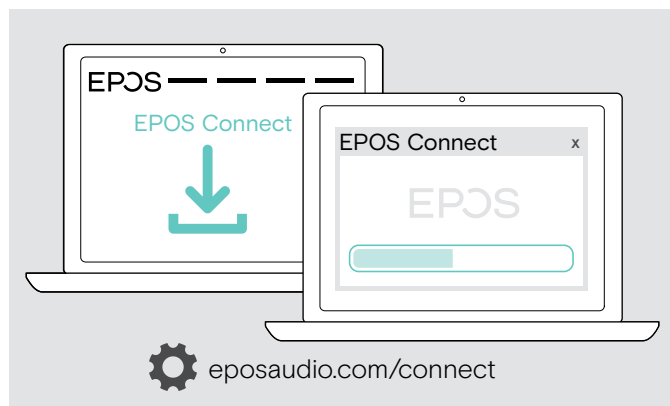

EPOS Connect 是一款免费软件,您可以用这款软件来配置、升级自己的耳机,并且还能进行其它设置。

- > 从 eposaudio.com/connect 下载软件。
- > 安装软件。
您需要拥有计算机的管理员权限-如有需要,请与您的 IT 部门联系。

通过电脑拨打电话:

- > 安装软电话 (VoIP 软件) 或向您的管理员寻求支持。

更改耳机音频设置- Microsoft® Windows

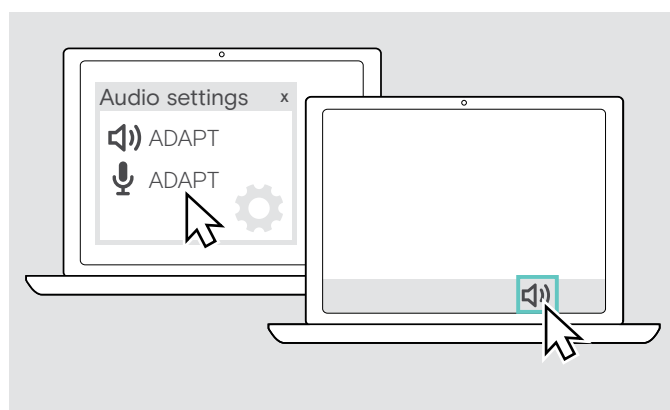

连接新耳机后,Windows 通常会自动更改音频设置。

如果耳机连接后听不到声音:

- > 右击音频图标。
- > 把 ADAPT 360 选为扬声器。
- > 把 ADAPT 360 选为麦克风。

使用耳机



注意

高音量可造成听力损害！

长时间以高音量聆听会导致永久性听力缺陷。

- > 在戴上耳机之前请将音量调至低音量。
- > 不要让自己持续暴露于高音量。

打开耳机并进行连接

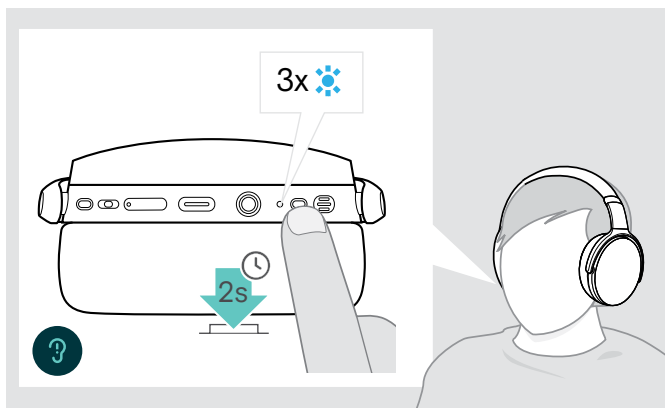

- > 按电源按钮2秒。
耳机开启。LED 闪烁蓝光。耳机尝试自动连接可用的配对蓝牙设备。



耳机找到可连接的设备后，LED 会闪两下蓝光。LED 指示灯关闭。

如果 LED 亮红光，则表示未找到配对设备。



连接音频线后，搜索功能将停用。

关闭耳机

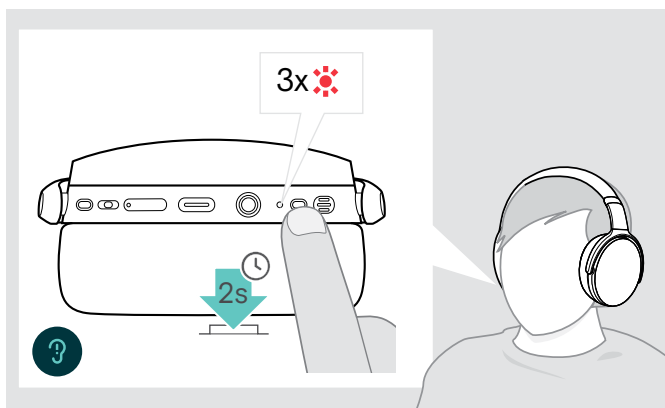

- > 按电源按钮2秒。
LED 红灯闪烁3次然后关闭。
耳机关闭后，所有音量设置都会自动保存。
- > 给耳机充电 (见第 19页)。
或者
- > 存放耳机 (见第 20页)。

调整、佩戴耳机

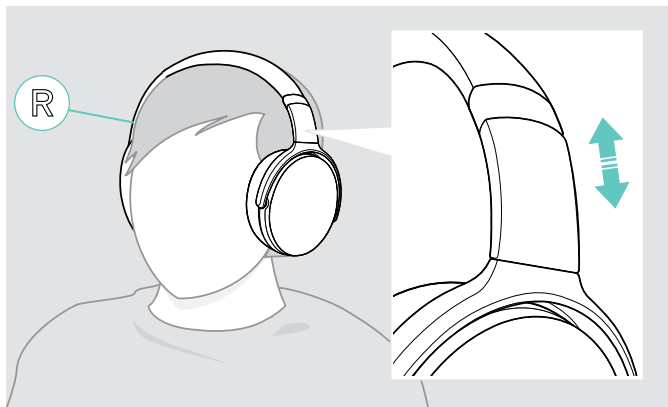

为了获得良好的音质并保证佩戴时的舒适性，请适当调整耳机。

- > 戴上耳机，把头箍放在头顶，带有 R 标记的一边放在右耳上。
- > 调整耳机
 - 把耳垫罩在耳朵上，
 - 耳朵上感受到均匀轻柔的压力，
 - 头箍贴合头部曲线。

调整音量

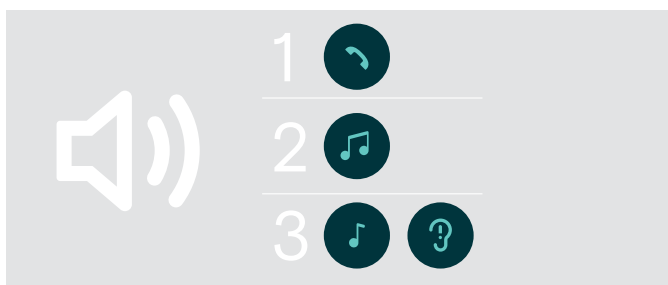

您可以调节三个独立的音量设置：

1. 通话音量：在通话中
2. 音频音量：在音频流中
3. 铃音、拨号音与语音提示的音量：
在空闲模式下——无正在进行的通话或音频流

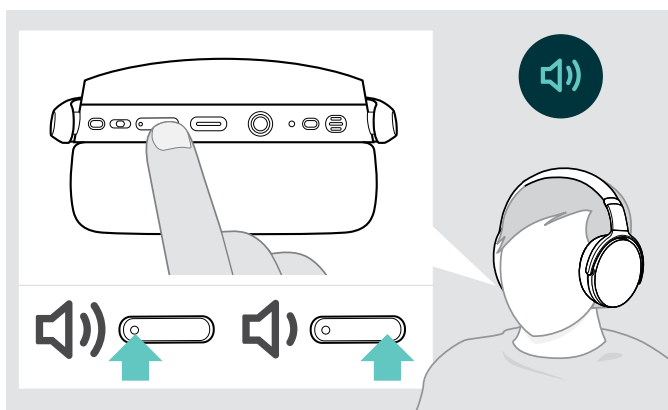

- > 按音量键增减音量。
音量达到最高值或高低值时，会发出一到两声哔声。

您也可以在与耳机相连的设备上调整音量。

使用软电话时，调整耳机麦克风音量

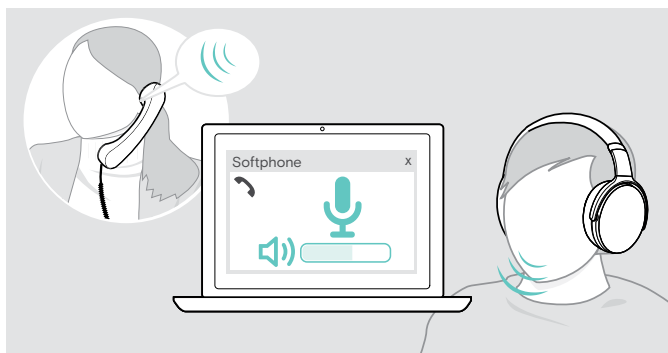

- > 在与耳机相连的设备上给人打电话，对方可帮助您找到适合您麦克风的音量设置。
- > 在软电话应用程序或电脑的音频应用程序里调整麦克风音量。

将麦克风静音

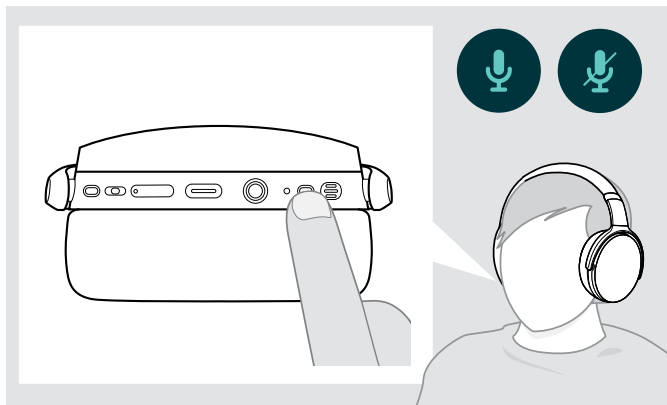

> 按电源按钮

将麦克风静音或

取消静音。

使用主动降噪

该耳机运用主动降噪技术缓解环境噪音。特殊的麦克风优化语音并降低背景噪音。

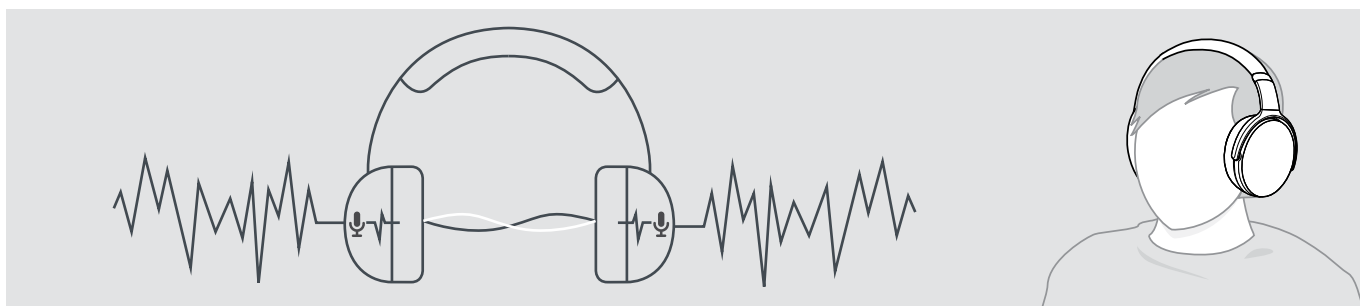

这款耳机采用主动降噪技术，只要戴上它，不用连接任何设备，您就能在嘈杂的环境里享受安静的体验。打开耳机并保证电池电量充足，即可激活主动降噪功能。

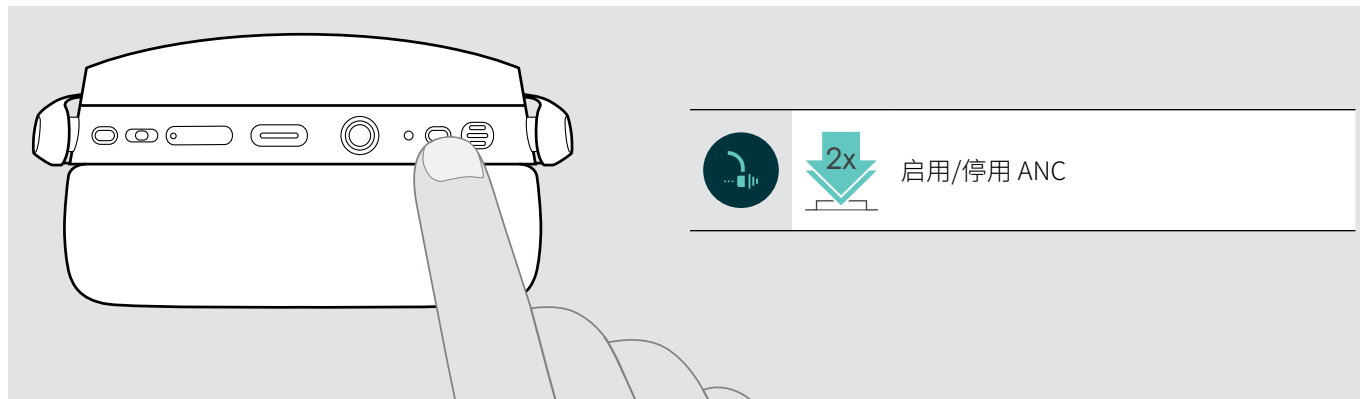

打开/关闭 TalkThrough

即使在主动降噪功能打开的情况下,您也无需摘下耳机,TalkThrough可让您与同事正常交流。音频播放将暂停或被静音。



使用耳机拨打电话

以下功能取决于所连接的设备。

拨打电话



- > 在您已连接的设备上发起呼叫。
或者
- > 点击听筒按键, 拨打软电话。

如果呼叫未自动转接至耳机:

- > 在已连接设备的说明手册中搜索此功能。

接听/拒接/挂断通话

来电时, 您会听到铃声, 并且 LED 会闪蓝光。

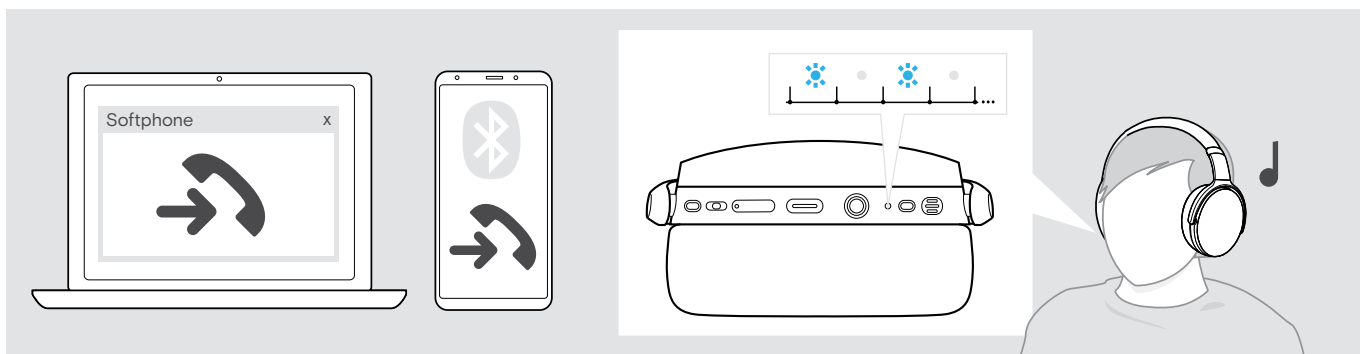

接听/保持电话

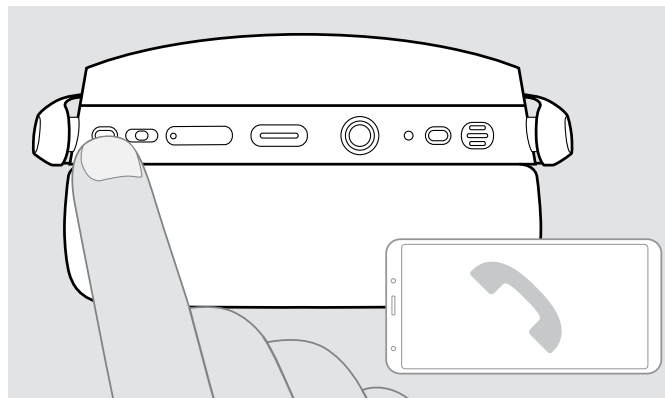

- 接听电话
- 保持正在进行的通话 (暂停)

拒接/挂断电话

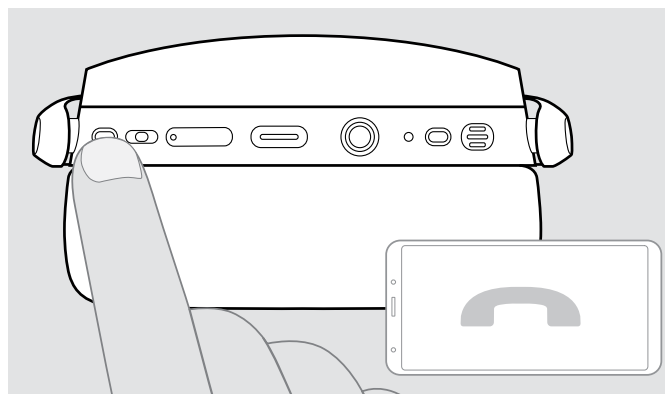

- 拒接电话
- 挂断电话

重拨

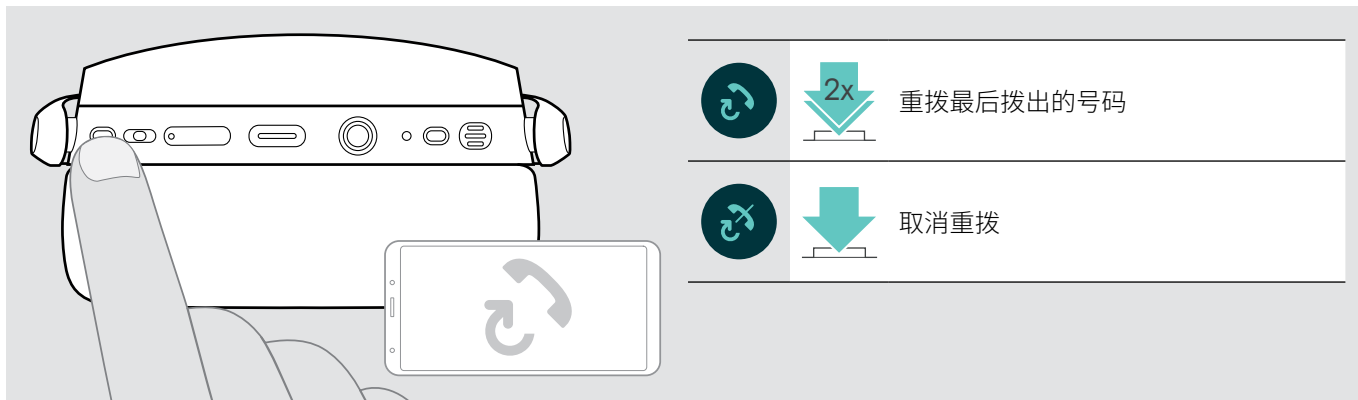

使用语音助手/语音拨号

最近连接的蓝牙设备将会被用于语音助手或语音拨号。
有关微软 Cortana 的内容: 请参阅第17页。

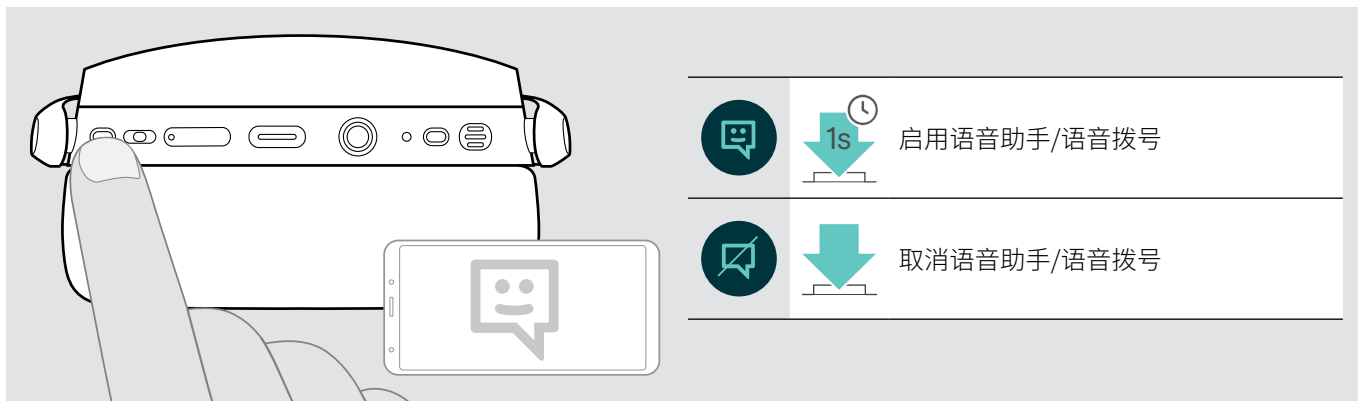

管理多个通话

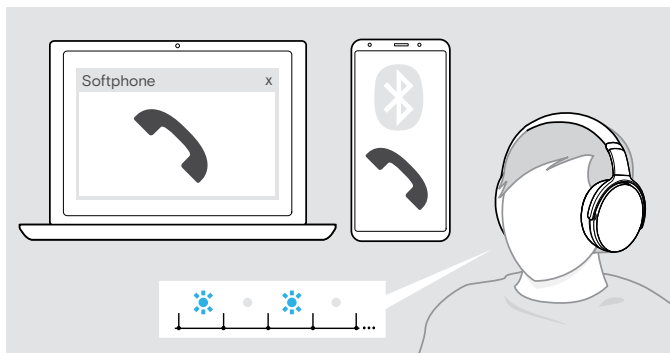

耳机可以同时连接两台蓝牙设备。

可同步管理两个通话。

如果您正在通话时接到另一个来电，会听到如敲门声。

接听/拒接新来电

正在进行的通话	第二个来电	操作
		接听来电并保持正在进行的通话
		接听来电并结束当前通话
		拒接来电并继续正在进行的通话

在两个通话之间切换/结束当前通话

正在进行的通话	第二个保持的通话	操作
		在正在进行的通话和保持的通话之间切换
		挂断正在进行的通话, 发起保持的通话

搭载耳机与适配器使用Microsoft® Teams / Cortana

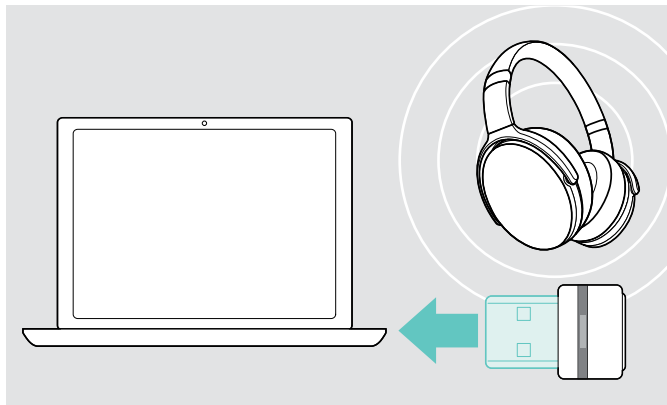

搭载耳机使用 Microsoft Teams 与 Cortana:

- > 将适配器插入计算机的 USB 端口——见第7页。
如果 Microsoft Teams 正在运行, 则蓝灯会自动变成紫灯。

启用 Microsoft® Teams 并检查通知

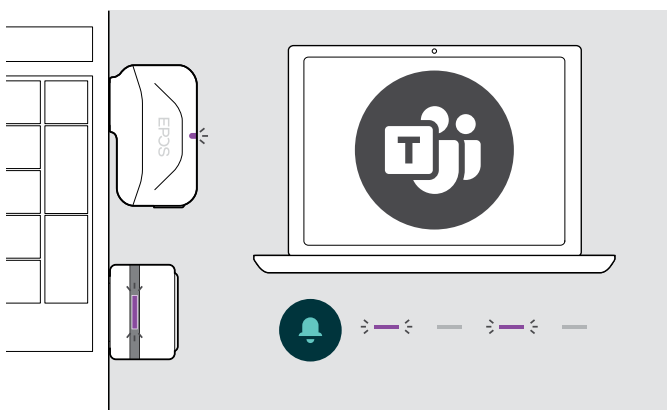

- > 在电脑上运行 Microsoft Teams。
适配器连接至Microsoft Teams, LED 从闪蓝光变成闪紫光。



LED 跳动紫色光表示:

- 会议加入通知
- 语音邮件通知
- 未接来电通知

要在屏幕上检查这些通知的话:

- > 按 Hook 按钮。

激活并使用 Microsoft® Cortana

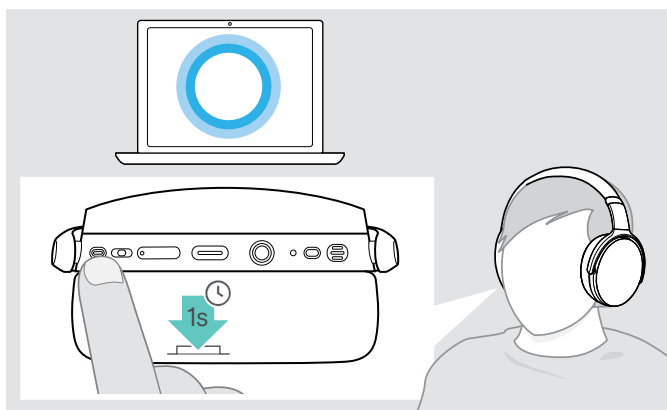

您可以使用耳机激活和使用 Cortana, Cortana 是采用语音命令技术的微软个人数字助理。

- > 按 Hook 按钮。
启动 Cortana 时, 适配器的 LED 灯闪紫光。



LED 灯亮紫色光时, 表示 Cortana 已经就绪。



使用耳机听音频

您可以通过相连的设备听音频。

控制媒体播放

以下功能取决于所连接的设备。

- > 在已连接的蓝牙设备上播放多媒体。
适配器LED灯闪蓝光。

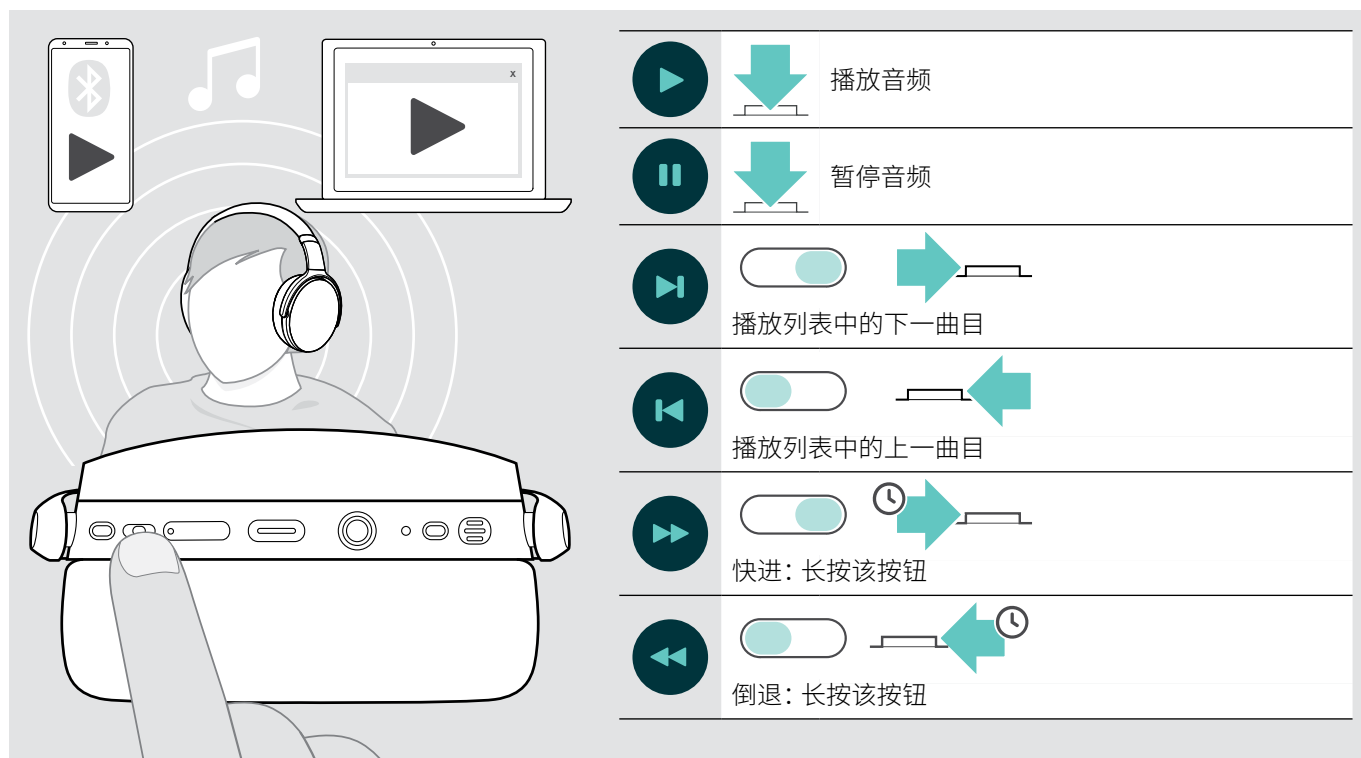

i 如果您接听一个电话，音频播放则会暂停并在通话结束后重新开启，如果所连接的设备支持此功能。

使用音频线

当电池电量不足或蓝牙传输受限或不允许时，可使用音频线播放音频。用音频线连接耳机后，蓝牙会立即关闭。

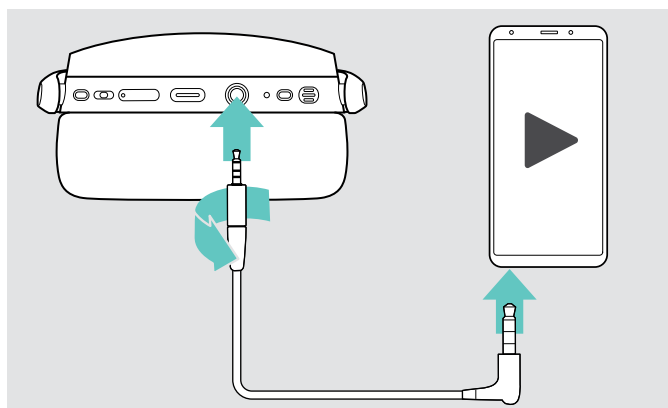

- > 将小插头插入耳机的音频插座。
- > 顺时针转动插头，直到插头锁定。
蓝牙停用。
- > 将 3.5 毫米插头连接到移动设备的音频输出口。

如需断连音频线：

- > 逆时针转动插头，然后将其从耳机中拔出。
- > 从移动设备上拔出插头。
耳机尝试自动连接可配对的蓝牙设备。

i 您可以照常使用主动降噪功能（见第 12 页）。

附加功能

为耳机电池充电

- > 将 USB 线接到耳机和电脑的 USB 插槽上。

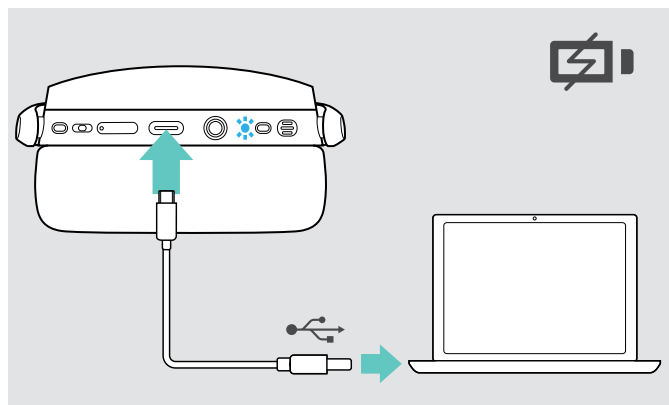

如果要停止充电：

- > 把 USB 线从耳机上拔下来。



电池用完时，耳机会自动关闭。

电池正在充电。针对耳机的电池状态，LED灯会亮起，当充满电时，灯会关闭。

LED	电池状态
●	100%——已充满电
☀	大于60%
☀	大于20%
☀	少于20%

检查电池剩余电量

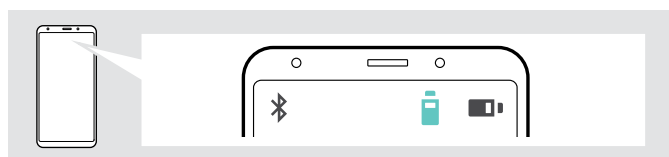

某些移动设备会显示耳机电量。

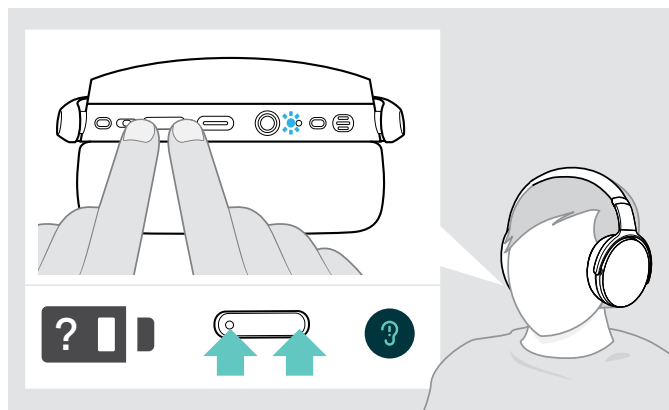

您可以随时查看剩余电池电量，但在通话时不可以：

- > 同时按下两个音量键。
LED 短暂闪烁及收到语音提示。



当电池电量低于20%时，LED 指示灯闪烁红光，并且会发出几次“Recharge headset”（耳机需要充电）的提示音。

LED	剩余电池电量
☀	大于60%
☀	大于20%
☀	少于20%——自动语音提示

存储并运输耳机

为了避免耳机表面划痕：

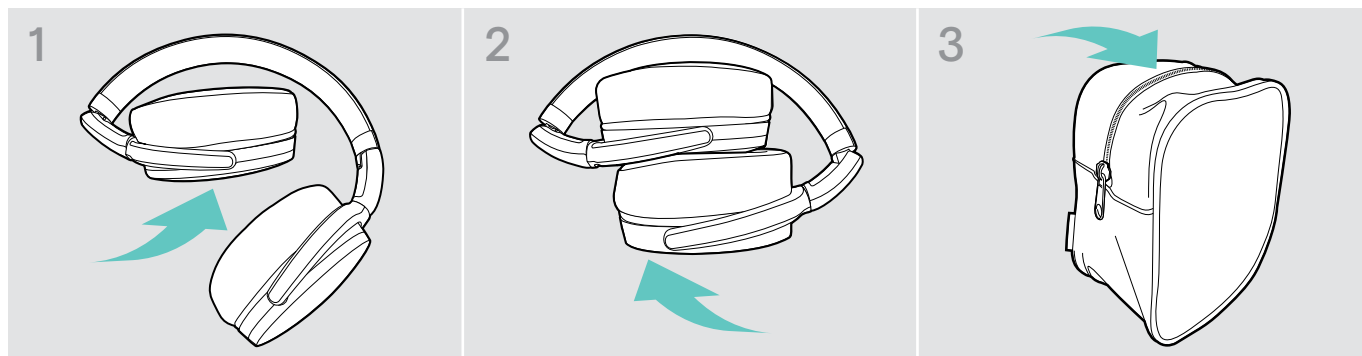

- > 朝着头带的方向向内折叠耳罩。
- > 在不使用或随身携带时，请将耳机存放在便携保护盒内。存放在清洁、干燥的环境中。

如果长时间不使用耳机：

- > 每3个月为内置可充电电池充电约1小时。

如果您离开蓝牙覆盖范围

耳机和蓝牙设备之间的范围取决于设备。传输范围在很大程度上取决于环境条件，如壁厚、墙体材质等。在视线畅通的区域内，大部分手机和蓝牙设备的传输范围可达25米。

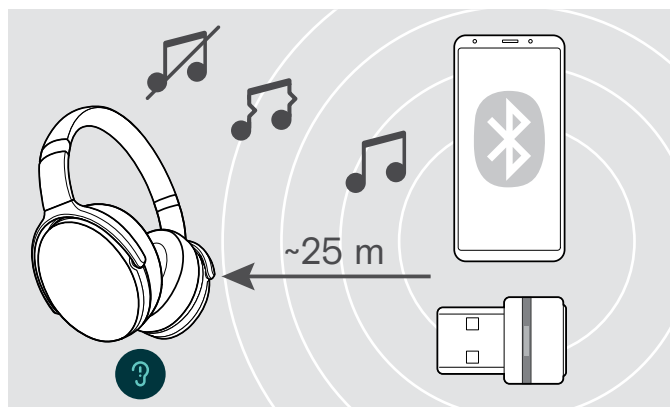

如果音频质量下降，例如在通话中或链接完全断开时：

- > 重新进入蓝牙设备的无线距离。

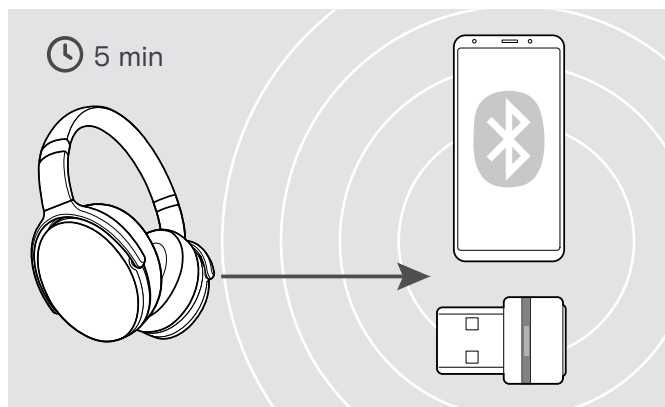

如果您在**5分钟内**重新进入蓝牙传输范围，连接将重新建立。

如果您离开蓝牙传输范围**超过5分钟**，连接将彻底中断，您必须手动重新建立连接。

- > 按下 Hook 按钮。

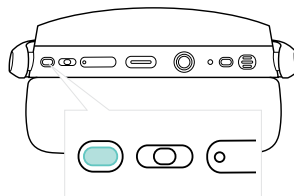

重新连接/断开蓝牙

重新连接蓝牙

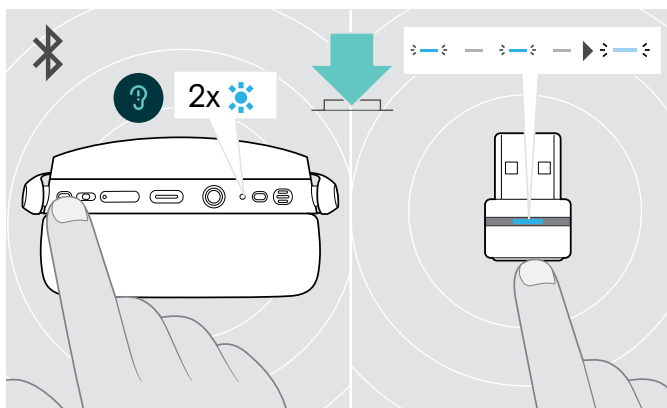

- > 轻触耳机的 Hook 按键或适配器按键。
当耳机找到要连接的设备后,耳机会闪烁两下蓝光。适配器闪蓝光并且亮起暗蓝光。

断开蓝牙连接

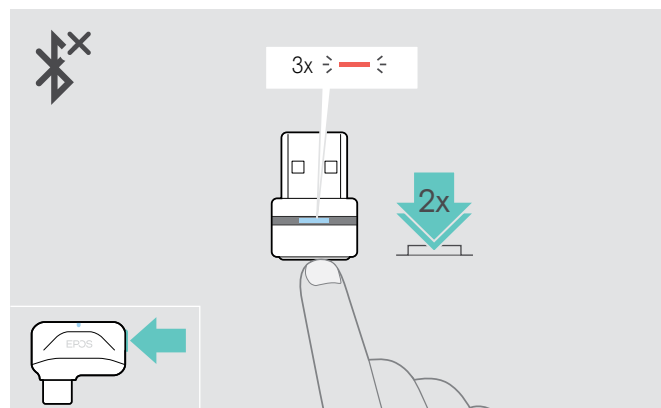

- > 双击适配器的按钮。
蓝牙连接将断开。LED 闪烁三下红光。

 如果您把音频线连到耳机上,蓝牙会自动停止。

启用/禁用语音提示

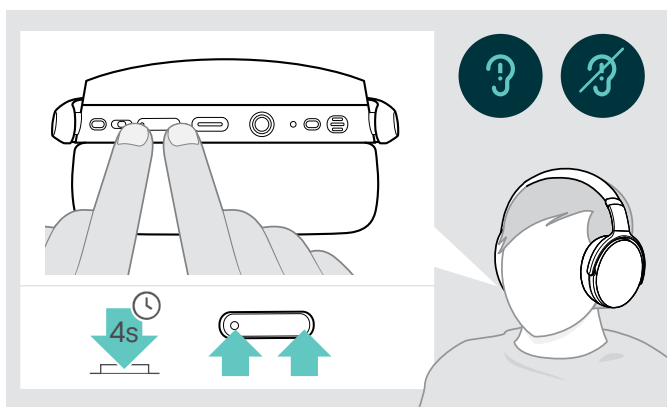

在空闲模式下(无正在进行的通话或音频播放):

- > 长按两个音量键直到耳机发出开机或关机的语音提示。

 如果停用语音提示,您会听到信号声。

维护产品及更新固件

清洁产品

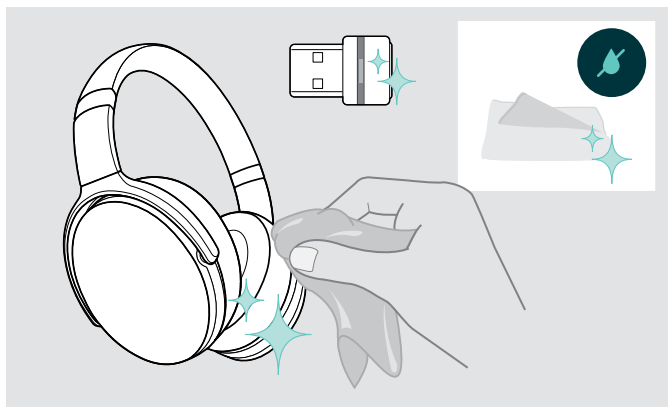

小心

液体会损坏产品的电子元件！

进入设备外壳的液体会导致短路和损坏电子元件。

- > 使所有液体远离产品。
- > 不要使用任何清洁剂或溶剂。

- > 只能使用干布清洁产品。

更换耳垫

为了保持卫生, 请注意更换耳垫。如需备用耳垫, 请联系您的EPOS合作伙伴。

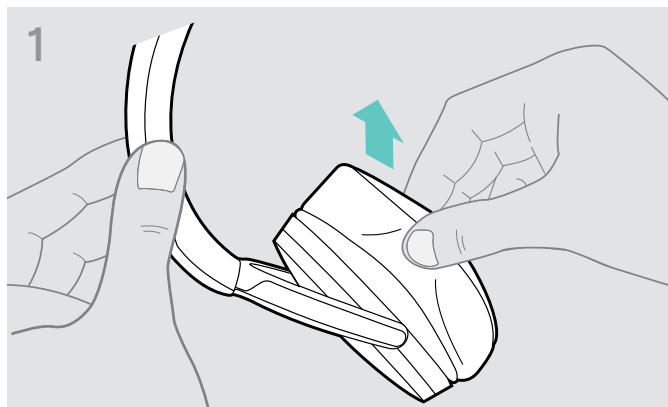

- > 请小心地从耳罩上取下旧耳垫。

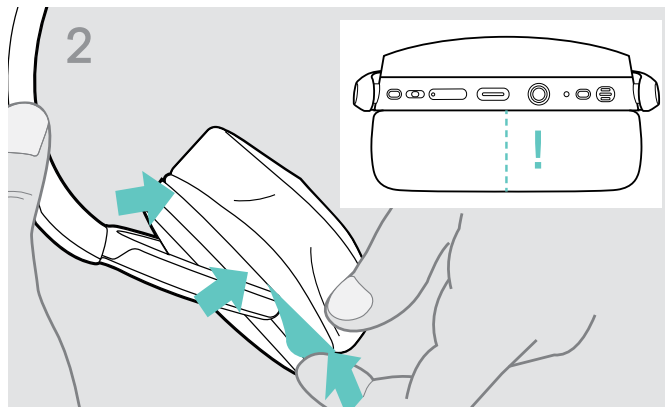

- > 将固定带(缝合线条朝下)插入耳罩上的空隙间。

更新产品的固件

更新已安装的固件：

- > 安装免费的 **EPOS Connect** 软件 (参阅第 9 页)。

更新耳机固件

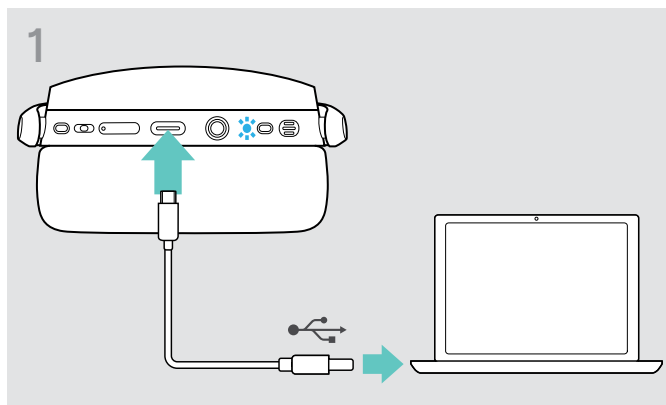

- > 把 USB 线缆接到您的耳机与电脑上。
LED 灯亮起。



更新适配器固件

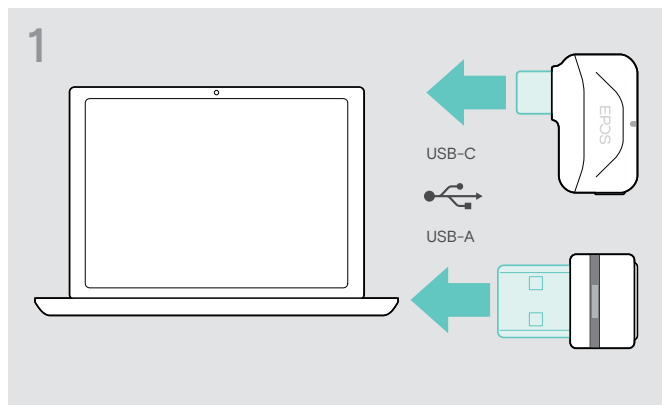

- > 将适配器插入计算机的 USB 端口。
LED 灯亮起。

- > 启动 **EPOS Connect**。
如果有新的固件更新，该软件将指导您完成更新过程。

如果出现问题...

问题	可能的原因	解决方案	页数
耳机无法打开	可充电电池耗尽	> 为耳机电池充电。	19
主动降噪功能无法开启	可充电电池耗尽	> 为耳机电池充电。	19
	耳机关闭	> 打开耳机 > 双击电源按钮	10
无音频信号或退出	耳机未与蓝牙设备配对	> 耳机配对	7
	音量调得太低	> 增大音量	11
	耳机关闭	> 打开耳机	10
	音频线缆的插头未扭进	> 插入插头并顺时针转动, 使其锁定到位。	18
	电脑: 耳机未选为音频设备	> 更改您电脑的音频设置	9
耳机无法通过蓝牙连接	音频线已连接 (蓝牙停用)	> 断开音频线	18
	耳机未配对	> 把耳机与蓝牙设备相连 (配对时的最远间距为20厘米)。	7
		> 检查您的蓝牙设备是否支持 HF 或 HS 协议。	-
	移动设备上的蓝牙功能关闭	> 打开蓝牙功能	-
	适配器未插入	> 将适配器插入电脑的 USB 端口	7
Microsoft Teams 无法运行: LED 亮蓝光, 而不是紫色光	适配器或 Microsoft Teams 受到干扰	> 拔出并重新插入适配器	-
		> 在设备上重新启动 Teams	-
发出哔哔声, 而不是语音提示	语音提示已禁用	> 启用语音提示。	21
按下任何按钮, 耳机或适配器均无反应	软件或硬件问题	> 关闭耳机并重新打开	10
		> 拔出并再次插入适配器	7
		> 清除耳机的配对列表	25
		> 清除适配器的配对列表	25

如果出现上表中未列出的问题, 或者如果使用建议的方案仍旧无法解决问题, 请联系您当地的 EPOS 合作伙伴寻求支持。如需查找您所在国家的 EPOS 合作伙伴, 请在 [eposaudio.com](https://www.eposaudio.com) 上搜索。

清除耳机配对列表(重置)

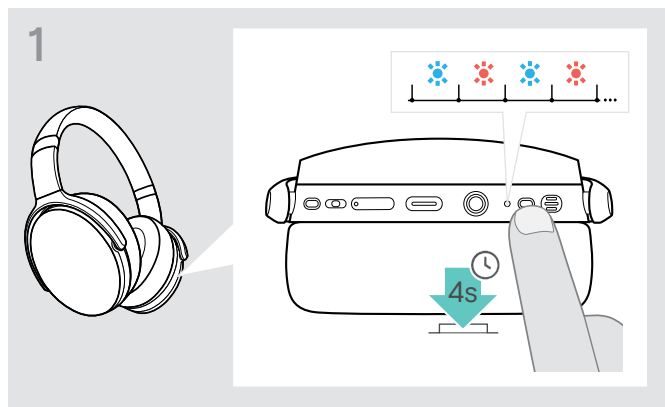

> 长按电源按钮直到 LED 指示灯闪烁蓝光和红光。

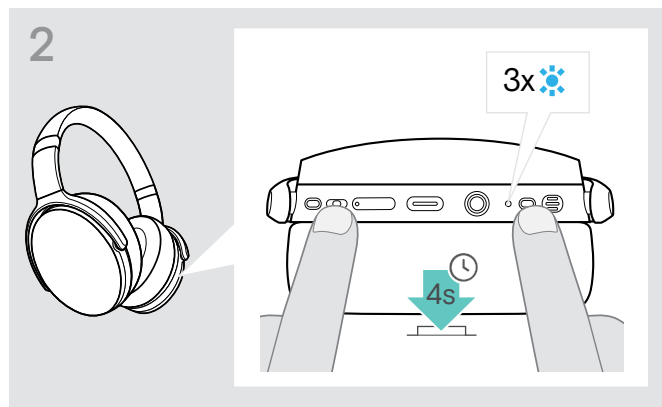

> 同时按下媒体控制按键与电源按键。
LED 会闪三下蓝光。配对列表已清除。耳机寻找可配对的蓝牙设备——参见第7页。

清除适配器的配对列表(重置)

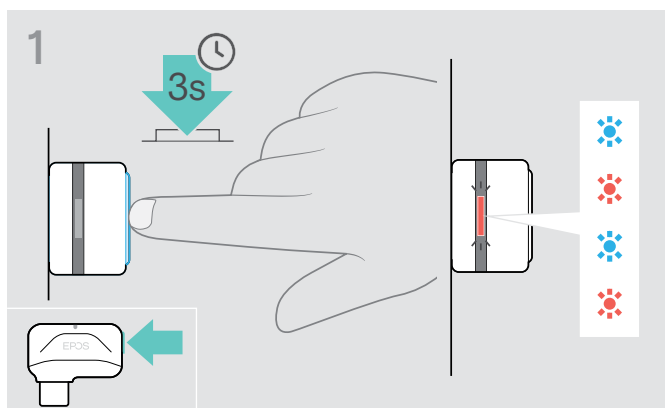

> 将适配器插入计算机的 USB 端口。
> 长按按钮直到 LED 指示灯闪烁蓝光和红光。

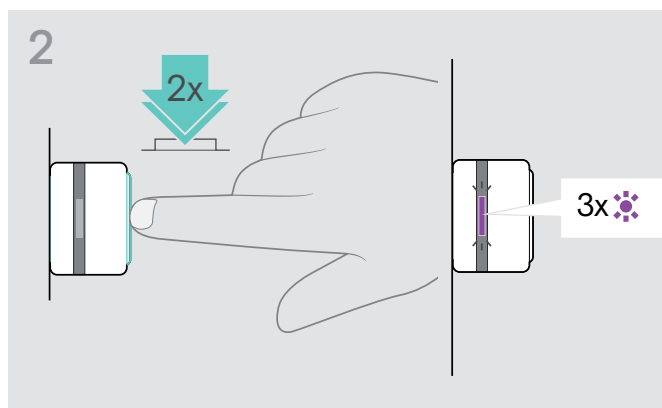

> 双按适配器的按钮。
LED 闪烁紫光 3 次。配对列表已清除。适配器寻找可配对的蓝牙设备——见第7页。

EPOS



DSEA A/S

Kongebakken 9, DK-2765 Smørum, Denmark
eposaudio.com

Publ. 11/22, A05